

# INDO GERMAN TOOL ROOM AHMEDABAD



सूक्ष्म, लघु और मध्यम उद्यम मंत्रालय  
MINISTRY OF  
MICRO, SMALL AND MEDIUM  
ENTERPRISES

## 32<sup>nd</sup> ANNUAL REPORT 2023-24



## INDO GERMAN TOOL ROOM, AHMEDABAD

Plot No. 5003, Phase-IV, GIDC, Vatva, Ahmedabad -382445(Gujarat)

Web Site : [www.igtrahd.com](http://www.igtrahd.com)



**WELDING LAB**



**MECHATRONICS LAB**



**ROBOTIC LAB**



**CNC WIRE CUT M/C**



# इन्डो जर्मन टूल रूम



अहमदाबाद

(भारत सरकार की सोसायटी)

## ३२<sup>वीं</sup> वार्षिक प्रतिवेदन

२०२३ - २०२४

प्लॉट 5003, फेज -4, जी.आई.डी.सी. वटवा,

अहमदाबाद - 382445



# इन्डो जर्मन टूल रूम अहमदाबाद

**31 मार्च, 2024 को समाप्त होनेवाले वर्ष की बत्तीसवीं वार्षिक रिपोर्ट**

## 1. प्रस्तावना और पृष्ठ भूमि :

इन्डो जर्मन टूल रूम सोसायटी की स्थापना भारत सरकार और जर्मन-संघ गणराज्य के द्विपक्षीय करार के अन्तर्गत हुई थी। करार पर हस्ताक्षर जून 1989 में हुए थे। परियोजना की व्यय वित्त समिति द्वारा 15-03-1991 और आर्थिक संबंधी मंत्रीमंडल समिति ने 07-5-1999 को स्वीकृति दी। सोसायटी का वर्ष 1990 में पंजीकरण क्रमांक गुज/1940/अहमदाबाद से हुआ था। सहमति के मुताबिक भूमि, भवन और मूलभूत सुविधाएँ गुजरात सरकार द्वारा प्रदान की गईं। मशीन और उत्पादन तथा प्रशिक्षण के लिए उपकरण आयाति, जर्मन-संघ गणराज्य एवम भारत सरकार द्वारा प्रदान किए गए हैं। सोसायटी के प्रबंध संबंधी मामले भारत सरकार द्वारा गठित प्रबंधक परिषद के आधीन हैं। अपर सचिव और उद्योग विकास आयुक्त भारत सरकार सोसायटी के प्रसीडेन्ट और प्रबंधक परिषद के अध्यक्ष हैं।

## 2. उद्देश्य

### समिति के उद्देश्य :

लघुउद्योगकी सहायता जिसमे खास तौर पर प्लास्टिक एवं लैट (धातु) लघु उद्योग के तकनीक में सुधार एवं विकास जैसेकी

- (१) आधुनिक उत्पादन तकनीकी का परिचय।
- (२) प्रीसीजन टूल, डाई एवं मोल्ड की डिजाईन तथा विकास।
- (३) कुशल मानव संसाधन प्रशिक्षित मानव संसाधन प्रदान करना।
- (४) टूल, डिजाईन एवं उत्पादन क्षेत्र में तकनीकी परामर्श तथा उनको उपयोग में लाना।
- (५) लागत वसुली के सिद्धांतों को कार्य में लाना।



### 3. टूल रूम के साथ जुडी सुविधाएं :

इन्डो जर्मन टूल रूम, अहमदाबाद आधुनिक सुविधाओं से प्रदत्त है। जिसके टूल उत्पादन तथा प्रशिक्षण के क्षेत्र में टूल एवं डाई के निर्माण के लिए, उत्पादन सुविधाओं में अंतरराष्ट्रीय मारदंडों के अनुरूप है जिसमें हाई प्रीसजन मशीन शामिल है जो कि कम्युरीकृत सांख्यिकी द्वारा अनुरूप है। वायर कट मशीन, ई.डी.एम. मिलींग मशीन शामिल है। टूलरूम और भी सुविधाओं द्वारा सुसज्ज है, जिसमें प्रीसजन जांच सुविधाएँ जैसे हाइट गेज, टूल मेकर माइक्रोस्कोप, हार्डनेस टेस्टर, सी.एम.एम. (कोर्डिनेट मेजरींग मशीन) सर्पेस टेस्टिंग साधन इत्यादि। प्रशिक्षण विभाग भी सुविधाओं द्वारा उच्च गुणवत्ता की मशीनें जैसे मिलींग, लेथ, सर्पेस, सीलीन्डीकल ग्राइन्डींग, ई.डी.एम. एवं केड कैम लेब का साथ अवमं आधुनिक नवनिर्मित कार्यशाला। (वर्क स्टेशन) एवं केड कैम कम्युरिटर सोफ्टवेयर के साथ सुसज्ज है। रोबोटिक्स एवं मेकैटोनिक्सलेब का हाल ही में समावेश किया गया।

नये उत्पादन के विकास के लिए टूलरूम में रेपीड प्रोटोटाइप, केड कैम एवं सी.ए.ई. सुसज्ज है। इनके साथ तीन इन्जेक्शन मोल्डिंग मशीनें जो की जरूरत के अनुसार सुविधाओं के लिए कार्यरत है। यह मशीने टूल रूम द्वारा तैयार किये जाने वाले मोल्ड की जांच के कार्य में उपयोगी है और ग्राहकों के लिए भी उपयोगी है।

**माननीय अपर सचिव एवं विकास आयुक्त (एम.एस.एम.ई.) चेयरमैन आई.जी.टी.आर. तथा वरिष्ठ अधिकारियों का वाइब्रेंट गुजरात २०२४ के दौरान एम.एस.एम.ई. टेक्नोलॉजी सेंटर के मंडप का दौरा।**



माननीय सचिव (एम.एस.एम.ई.) भारत सरकार एम.एस.एम.ई. मंत्रालय द्वारा वाइब्रेंट गुजरात २०२४ के दौरान एम.एस.एम.ई. मंडप का दौरा।





#### 4. निष्पादन कार्यकलाप एवं प्रदान की गई सेवाएं :

##### (i) डिजाइन :

डिजाइन विभाग द्वारा दी गई सेवाएं जिसमें केड/केम का उपयोग करके तथा सी.ए.ई. द्वारा विस्तृत डिजाइन बनाने में विशेषज्ञता सिमुलेशन तथा विभिन्न उद्योगों के लिए विनिर्माण योजनाएं।

##### केड सर्विसिस (कम्प्यूटर एडेड डीजाइन)

- \* **3D मॉडलिंग** : उत्पादकों के जटिल 3D मॉडल का विकास करना मशीन इत्यादि ऑटोकेड जैसे सी.ए.डी. उपकरण सॉलिडवर्क्स एन एक्स अथवा काटिया का उपयोग सटीक दृश्य प्रतिनिधित्व बनाने के लिए किया जाता है।
- \* **2D ड्राफ्टिंग** : विस्तृत 2D चित्र ब्लूप्रिन्ट या घटको को या संरचना की योजनाएं बनाना
- \* **रिवर्स इंजीनियरिंग** : सी.एम.एम./ वी.एम.एम या ब्लू लाइट स्कैनिंग और 3D सी.ए.डी मॉडलिंग के माध्यम से भौतिक वस्तुओं से डिजाइन तैयार करना

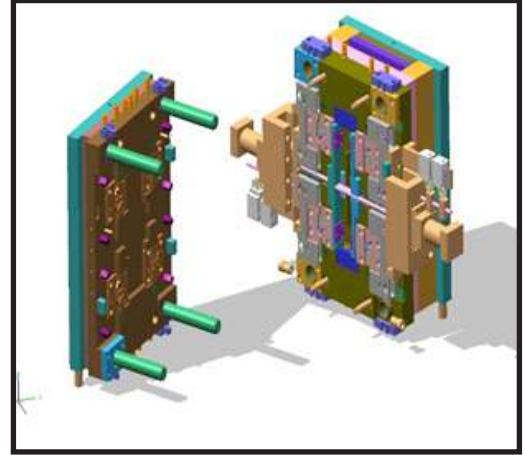

##### केम सर्विसिस (कम्प्यूटर एडेड मैनुफैक्चरिंग)

- \* **सी.एन.सी मशीनिंग** : सी.ए.डी डिजाइनों से भागों को बनाने के लिए सी.एन.सी. मशीनों के लिए आवश्यक कोड उत्पन्न करने के लिए काम सॉफ्टवेयर का उपयोग करना।
- \* **टूल पाथ जनरेशन** : मशीनिंग के लिए इष्टतम टूलपैथ बनाना सामग्री की बर्बादी को कम करना और वे निर्माण क्षमता में सुधार करना।
- \* **पोस्ट प्रोसेसिंग** : विशिष्ट मशीन टूल्स के साथ इंटरफेस करने के लिए पोस्ट प्रोसेसिंग फाइल तैयार करना निर्वाण विनिर्माण संचालन सुनिश्चित करना।

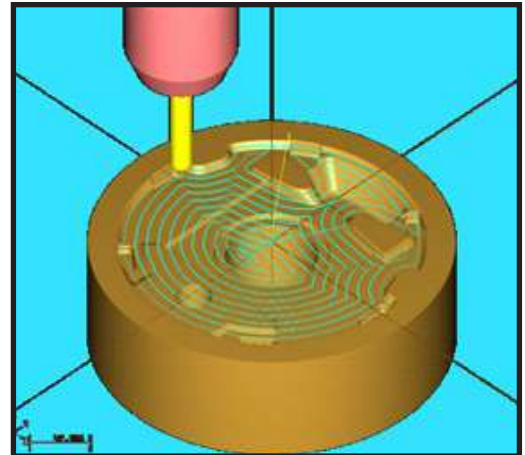

##### सी.ए.ई. सर्विसिस (कम्प्यूटर एडेड इंजीनियरिंग)

- \* **सिमुलेशन और एनालिसिस** : वास्तविक विश्वास्थितियों के तहत किसी उत्पादन के व्यवहार का पूर्व अनुमान करने के लिए संरचनात्मक अखंडता मोल्ड प्रवाह विश्लेषण या थर्मल विश्लेषण जैसे सिमुलेशन का प्रदर्शन करना।
- \* **डिजाइन ऑप्टिमाइजेशन** : सी.ए.ई.के परिणाम के आधार पर निष्पादन, सुरक्षा और लागत प्रभावशीलता के लिए डिजाइन का अनुकूलन करना।
- \* **वर्चुअल टेस्टिंग** : एनसिस जैसे उपकरणों का उपयोग करके, डिजाइनों का परीक्षण करके भौतिक प्रोटोटाइप की आवश्यकता को कम करना।

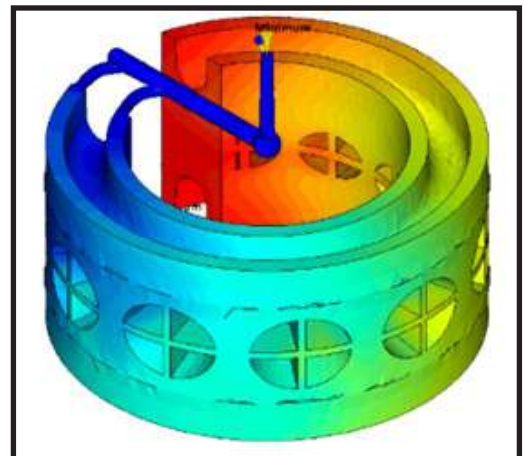

### नए उत्पाद का विकास : ( New Product Development)

आई.जी.टी.आर. अहमदाबाद द्वारा नई उत्पाद विकास सेवाएं, व्यवसायियों की सहायता तथा अवधारणा को अनुरूप करना, बाजार में तैयार उत्पाद के लिए। यह सेवाएं आमतौर पर अवधारणा निर्माण से लेकर उत्पादन समर्थन तक की पूरी प्रक्रिया को कवर करती है। लक्ष्य ग्राहकों की विकास प्रक्रिया को सुव्यवस्थित करने, बाजार में आने के समय को कम करने और यह सुनिश्चित करने में मदद करना है, कि उत्पाद व्यवहार्य, निर्माण योग्य और उपभोक्ता की जरूरत के अनुरूप है। विभाग का काम विशेषण करना विपणन करना ग्राहकों की आवश्यकताओं को समझना और इस औद्योगिक प्रक्रिया में परिवर्तित करना है। सी एन्ड एम उपकरण उनकी सामग्री और मशीन एवं उपकरण चयनमें सहायता के बारे में सर्वोत्तम उन्नत जानकारी भी प्रदान करता है। सी एन्ड एम, उपकरण और डाई बनाने, स्थापित परियोजनाओं के लिए उत्पादन विकास के क्षेत्र में भी परामर्श प्रदान करता है।

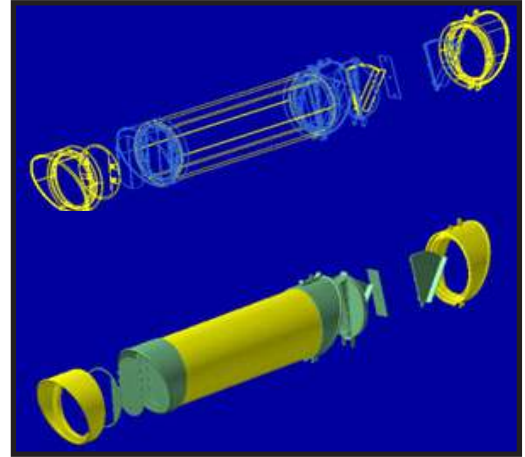

### (ii) परामर्श एवं विपणन : (Consultancy)

परामर्श एवं विपणन विभाग की मुख्य गतिविधियां विपणन करना ग्राहकों की आवश्यकताओं को समझना और उसे औद्योगिक प्रक्रिया में परिवर्तित करना है। परामर्श और विपणन उपकरण उनकी प्रक्रियाओं, सामग्रियों और मशीन उपकरण स्टेशन में सहायता के बारे में सर्वोत्तम उन्नत जानकारी भी प्रदान करता है। परामर्श और विपणन डाई बनाने, प्रोजेक्ट सेटअप के लिए उत्पाद विकास के क्षेत्र में भी परामर्श प्रदान करती है।

### (iii) कोई और : (Any Other)

#### औजार उत्पादन :

टूल रूम टूल्स मोड डाइस और फिक्सचर्स के विशिष्ट विनिर्माण और डिजाइन से संबंधित सेवाएं प्रदान करने के लिए सुसज्जित है यह उपकरण प्लास्टिक ऑटोमेटिक मेडिकल एयरोस्पेस उपभोक्ता सामान और इलेक्ट्रॉनिक विनिर्माण जैसे उद्योगों में सत्य गुणवत्ता दोहराने योग्य और कुशल घटकों के उत्पादन के लिए आवश्यक है।

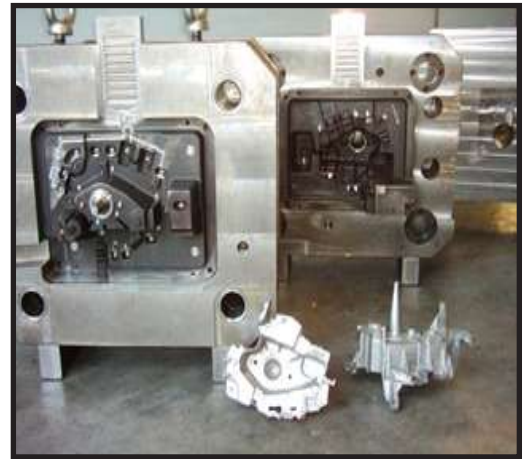





**टुलिंग सेवाओं के प्रकार :**

- डाई डिजाइन और विनिर्माण
- प्रोग्रेसिव डाई
- इंजेक्शन मोल्ड्स
- ब्लो मोल्ड्स
- जीम्स और फिक्चर्स



**ऊष्मा उपचार : (Heat Treatment)**

ऊष्मा उपचार अनुभाग को चैंबर आकार 1 MTR x 1 MTR के साथ पर्यावरण अनुकूल प्लाज्मा नाईट्राइडिंग सुविधाओं द्वारा संवर्धित किया गया है।



**गुणवत्ता नियंत्रण : (Quality Control)**

गुणवत्ता नियंत्रण अनुभाग 3D को-ऑर्डिनेट, मापने की मशीन, दृश्य मापने की मशीन, ब्लू लाइट स्कैनर, माइक्रो हाइट मास्टर, प्रोफाइल प्रोजेक्टर, माइक्रोस्कोप इत्यादि से सुसज्जित है।



## प्रशिक्षण : (Training)

प्रशिक्षण केंद्र उपकरण प्रौद्योगिकी सी ए डी./ सी.ए.एम./ सी.ए.ई., सी.एन.सी., वेल्डिंग प्रौद्योगिकी, औद्योगिक स्वचालन और रोबोटिक्स के क्षेत्र में धातु, प्लास्टिक और सेवा उद्योगों की जरूरत को पूरा करने के लिए, मानव संसाधन विकसित करने के लिए प्रतिबद्ध है।

जर्मनी की दोहरी प्रशिक्षण प्रणाली को अपनाकर प्रशिक्षणार्थियों का ज्ञान, कौशल और क्षमताएं विकसित हुईं। प्रशिक्षण प्रणालियों के "वांछित गुणवत्ता मानको को बनाए रखते हुए, करते हुए और करते हुए सीखना"। आज की प्रतिस्पर्धी मानव प्रदर्शन प्रणाली में "एक दिन उत्पादक" सुनिश्चित करने के लिए अंतरराष्ट्रीय मानको के साथ चिन्हित बेन्च।

प्रशिक्षण केंद्र विभिन्न प्रशिक्षण पद्धतियों को अपनाकर सॉफ्ट स्किल सहित प्रशिक्षणार्थियों का समग्र विकास सुनिश्चित करता है।

प्रशिक्षण केंद्र ने जमीनी स्तर तक अपना विस्तार करने और अपने "उत्कृष्टता केंद्र" से पारंपरिक से नवीनतम अत्याधुनिक प्रौद्योगिकियों तक क्रांति की ओर बढ़ने के लिए गतिविधिया शुरू की है।

प्रशिक्षण केंद्र मानव संसाधनों के लिए भौतिक, अध्यात्मिक और व्यावसायिक विकास को बढ़ावा देने के लिए अपने प्रशिक्षकों के निरंतर उन्नयन और क्षमता निर्माण को सुनिश्चित करता है।

मुख्य जोर व्यावहारिक सत्रों और इससे अधिक सहभागी बनाने पर दिया गया है। पाठ्यक्रम में पाठ्यचर्या और प्रौद्योगिकी बुनियादी ढांचे को उद्योग में नवीनतम नवाचारों के आलोक में लगातार अद्यतन किया जाता है।

- कक्षा कक्ष सत्र ऑडियो विजुअल एड्स का उपयोग करके आयोजित किए जाते हैं।
- योग्यता परीक्षणों की श्रृंखला में श्रृंखला के माध्यम से सतत मूल्यांकन।
- प्रतिभागियों को स्वयं अध्ययन करने और चर्चाओं में भाग लेने के लिए प्रोत्साहित किया जाता है।
- मशीन टूल्स और संबंधित के साथ काम करने के लिए व्यापक अवसर पैदा होते हैं।





## 5. निष्पादन

### भौतिकिय निष्पादन (पिछले पांच वर्ष)

#### (अ) प्रशिक्षण

##### I. संचालित पाठ्यक्रम की संख्या

कार्य / वर्ष	2019-20	2020-21	2021-22	2022-23	2023-24
(I) दीर्घ अवधी	42	23	24	28	31
(II) अल्प अवधी	274	184	276	262	459

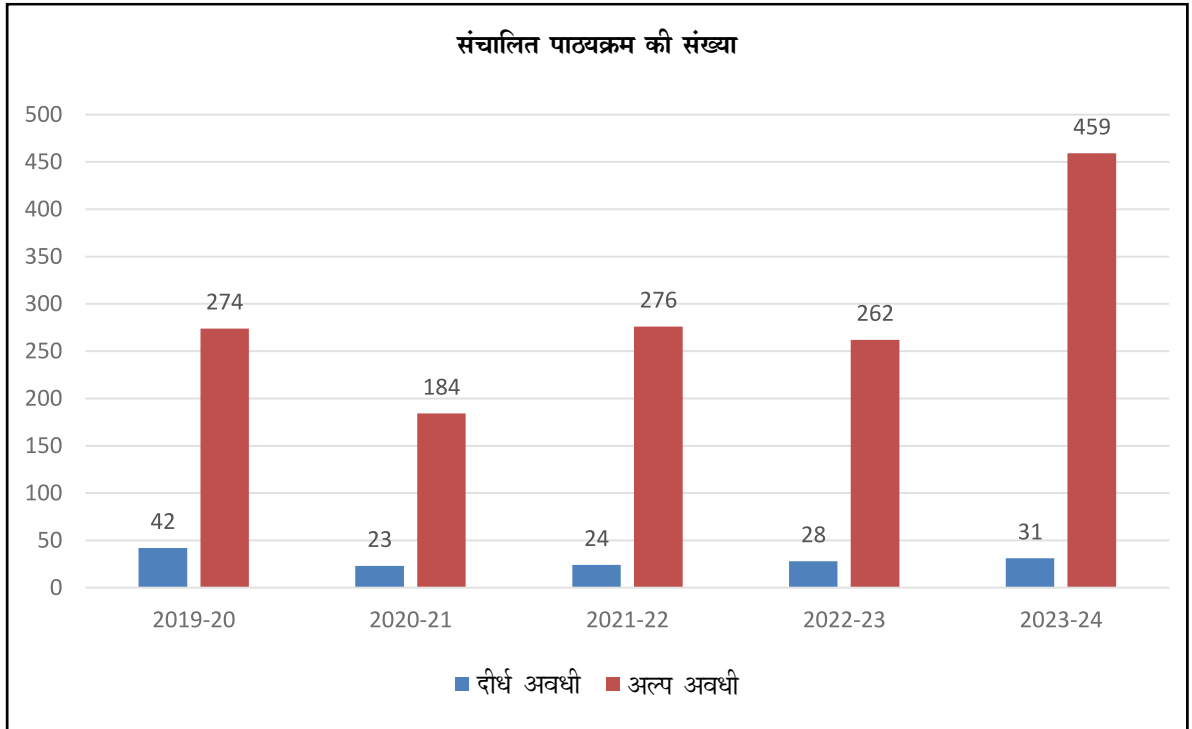



**II. प्रशिक्षण प्राप्त प्रशिक्षणार्थीयो की संख्या**

II. प्रशिक्षणार्थीयो की संख्या	2019-20	2020-21	2021-22	2022-23	2023-24
(I) दीर्घ अवधी	1852	762	870	830	975
(II) अल्प अवधी	17154	7083	9328	10893	14175
योग	19006	7845	10198	11723	15150
(III) अनुसूचित जाति प्रशिक्षण	3555	1648	2039	2694	3705
(IV) अनुसूचित जनजाति	3906	1199	1702	2940	4227
(V) महिलाएं	176	495	508	996	1085
(VI) अपंग	0	0	1	01	0
(VII) अल्पसंख्यक	147	48	92	74	58

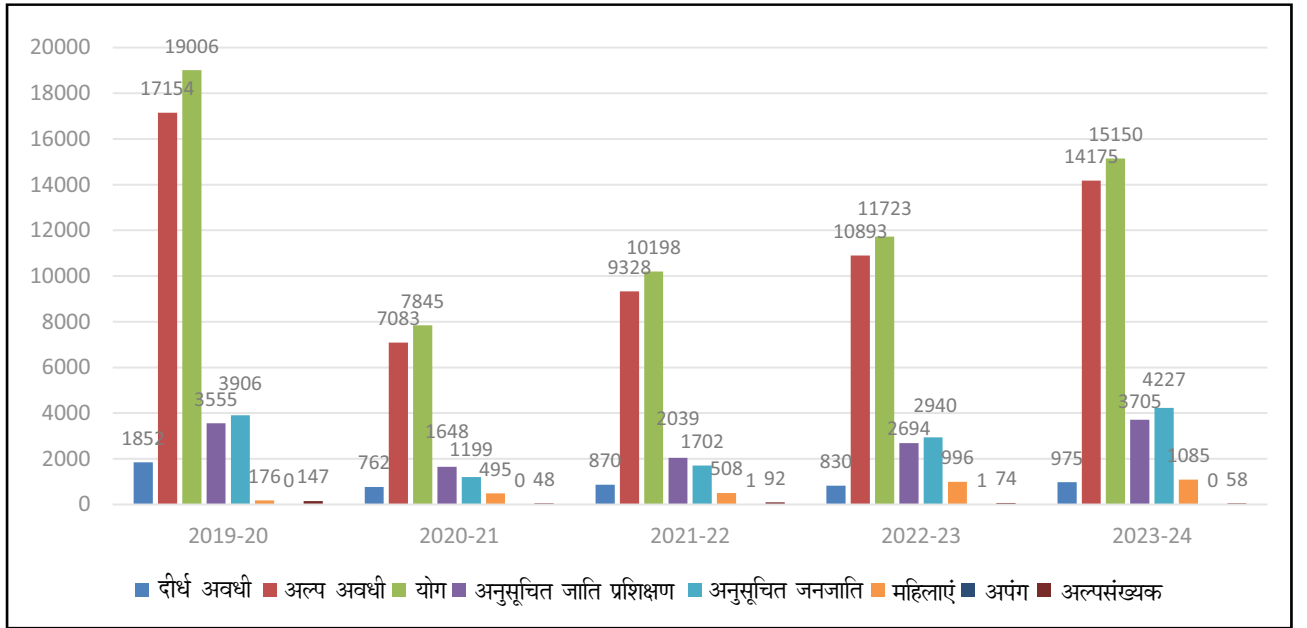

**( ब ) सेवित ईकाई**

कार्य / वर्ष	2019-20	2020-21	2021-22	2022-23	2023-24
(I) एम.एस.एम.ई.	3300	1462	884	718	1765
(II) अन्य	39	55	60	77	238
योग	3339	1517	944	795	2003

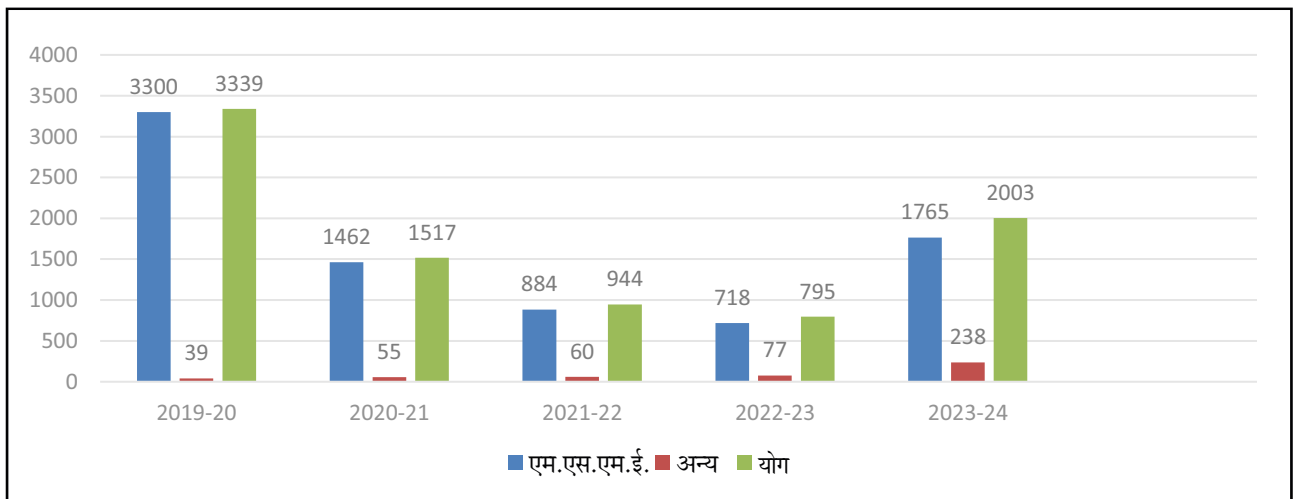



वित्तीय निष्पादन (पांच वर्ष का)

(रु.लाख में)

कार्य / वर्ष	2019-20	2020-21	2021-22	2022-23	2023-24
राजस्व प्राप्त(आय)	1790.00	1091.38	1348.66	1422.99	1636.85
राजस्व व्यय	1486.85	1364.54	1458.58	1560.26	1567.45
आधिक्य	303.58	(273.16)	(109.91)	(137.17)	69.39
वसूली का प्रतिशत (%)	120.38	79.98	92.46	91.20	104.42

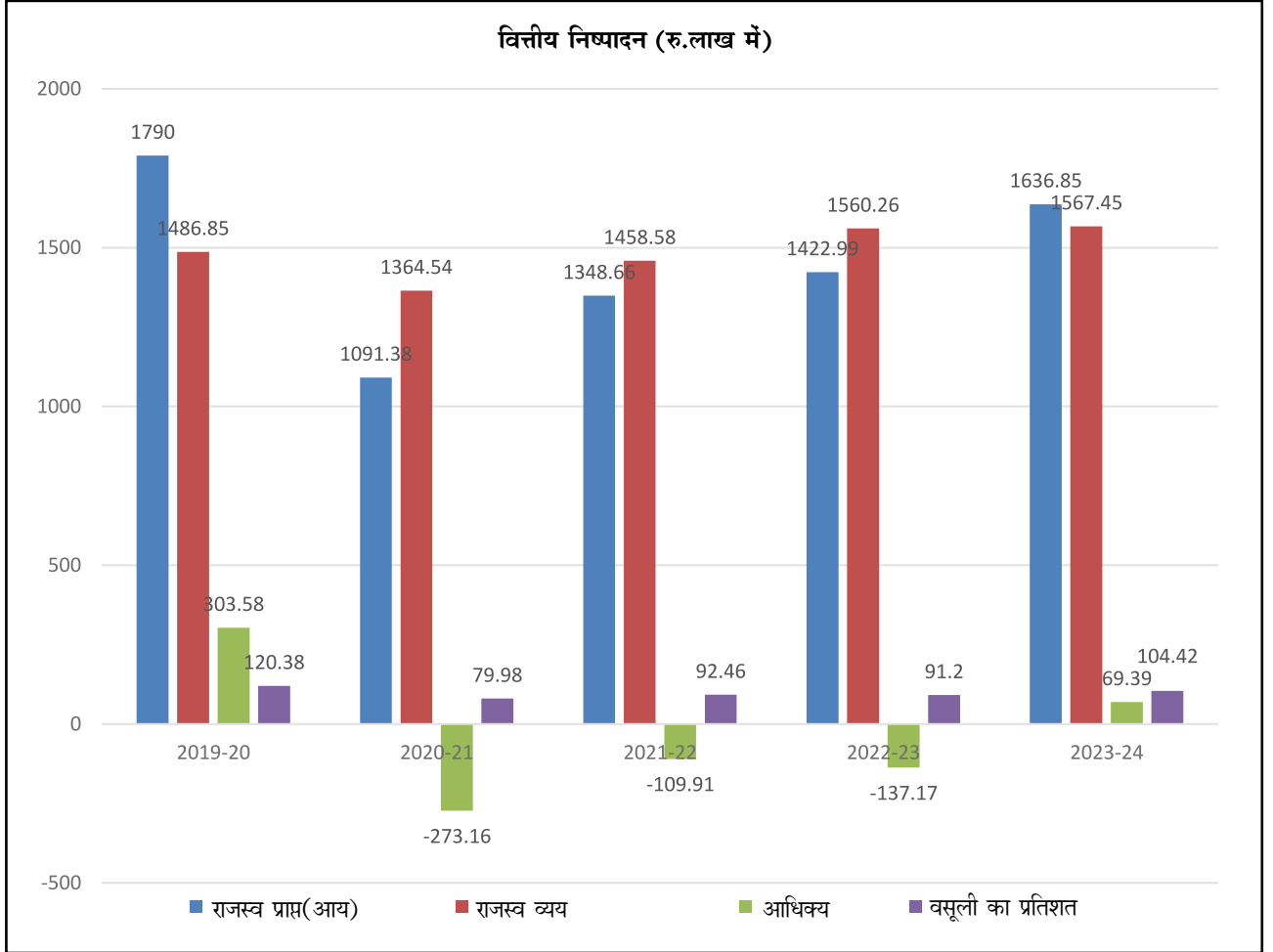



आय-विक्रय / सर्विस (पांच वर्ष का)

(रु.लाख में)

2019-20	2020-21	2021-22	2022-23	2023-24
275.00	333.51	227.54	201.11	180.08

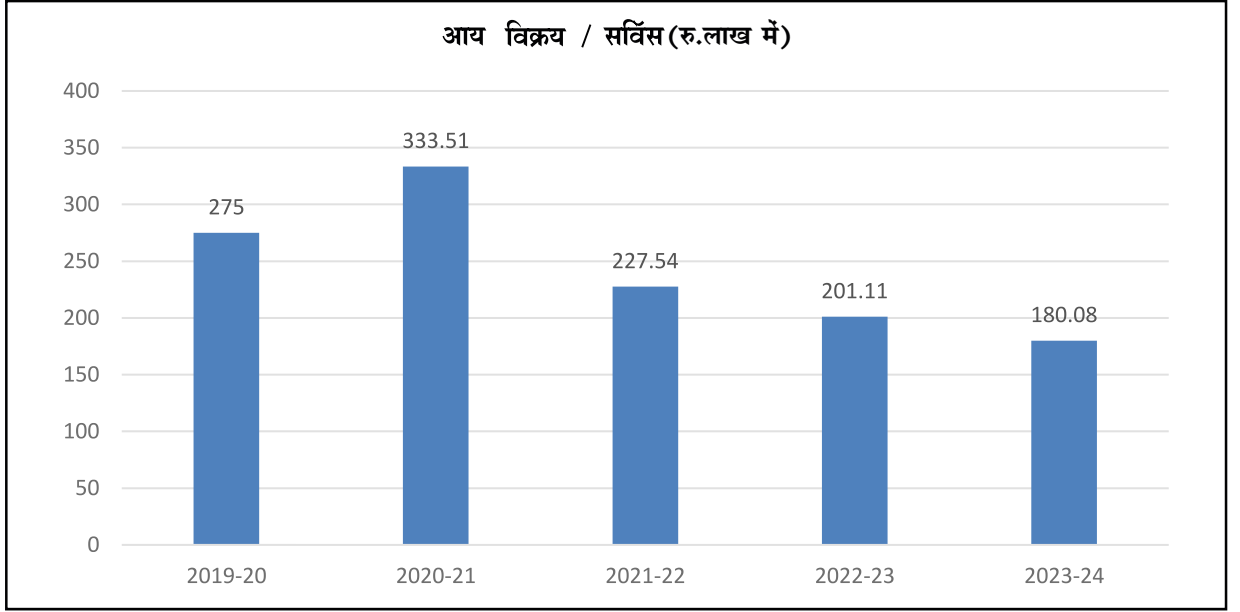

आय-प्रशिक्षण फीस (पांच वर्ष का)

(रु.लाख में)

2019-20	2020-21	2021-22	2022-23	2023-24
1211.96	545.04	980.80	1107.68	1332.90

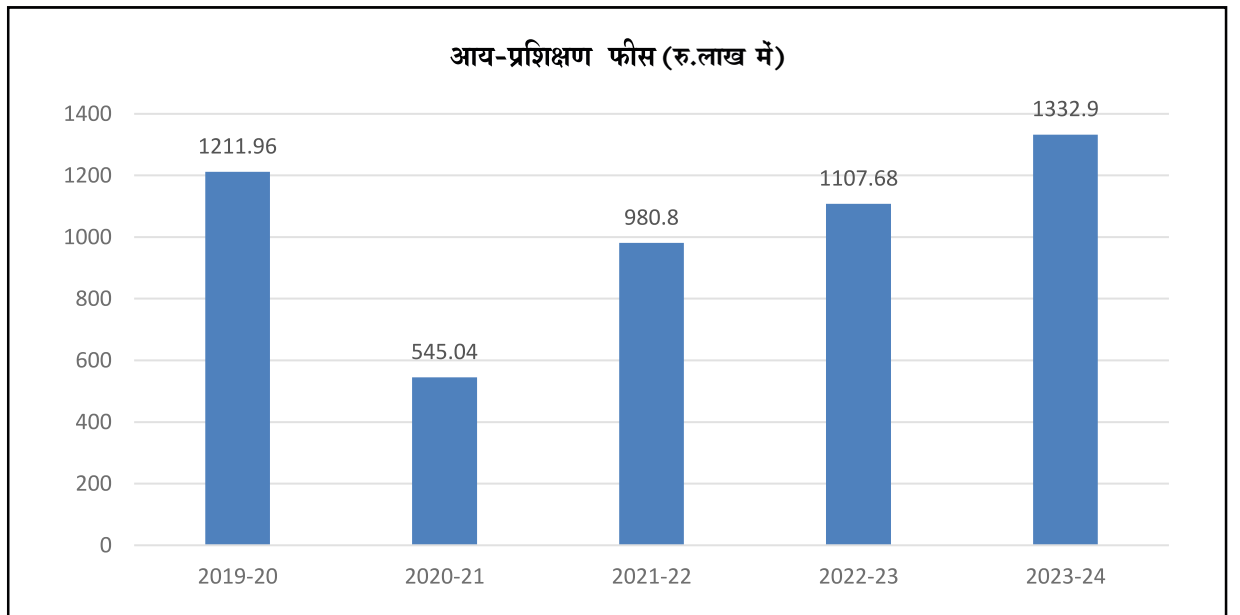



निष्पादन - उपकेन्द्र

(रु.लाख में)

उपकेन्द्र	वाडज		राजकोट		बीलीमोरा		जुनागढ		उमरगाव	
	2022-23	2023-24	2022-23	2023-24	2022-23	2023-24	2022-23	2023-24	2022-23	2023-24
वर्ष										
आय (रु.)	1.49	12.10	125.68	115.53	80.66	49.64	74.33	72.95	119.71	103.69
व्यय(रु.)	4.91	6.32	20.15	17.90	5.88	5.81	6.30	8.87	8.18	8.45
आधिक्य(रु.)	-3.42	5.78	105.53	97.63	74.78	43.83	68.03	64.08	111.53	95.24

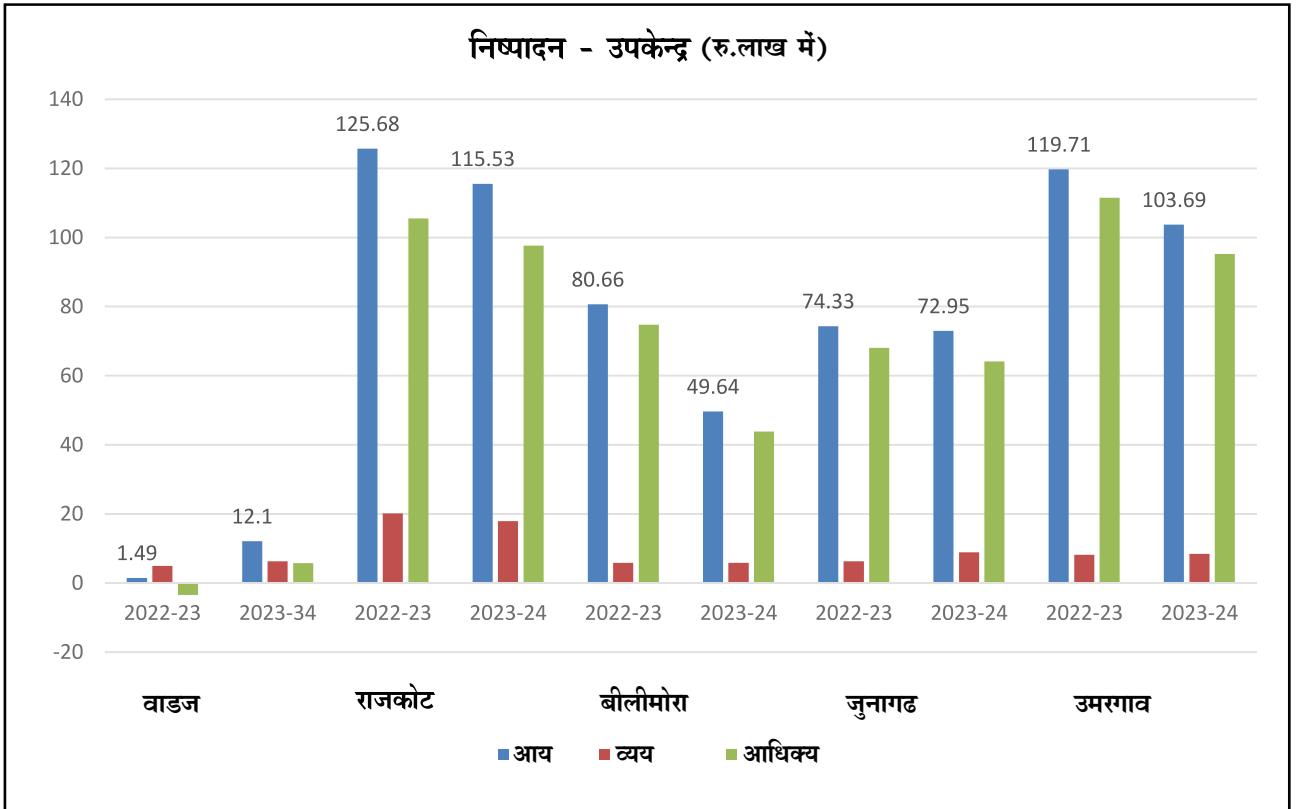

उपकेन्द्र	वाडज		राजकोट		बीलीमोरा		जुनागढ		उमरगाव	
	2022-23	2023-24	2022-23	2023-24	2022-23	2023-24	2022-23	2023-24	2022-23	2023-24
प्रशिक्षित प्रशिक्षणार्थी	13	153	815	966	432	430	330	383	742	709
सेवित ईकाई	सिर्फ प्रशिक्षण कार्य चल रहा है									



निष्पादन - उपकेन्द्र

(रु.लाख में)

उपकेन्द्र वर्ष	भावनगर		साणंद	
	2022-23	2023-24	2022-23	2023-24
आय (रु.)	1.60	10.85	0.19	11.34
व्यय (रु.)	53.33	46.47	48.69	50.15
आधिक्य (रु.)	-51.73	-35.62	-48.50	-38.81

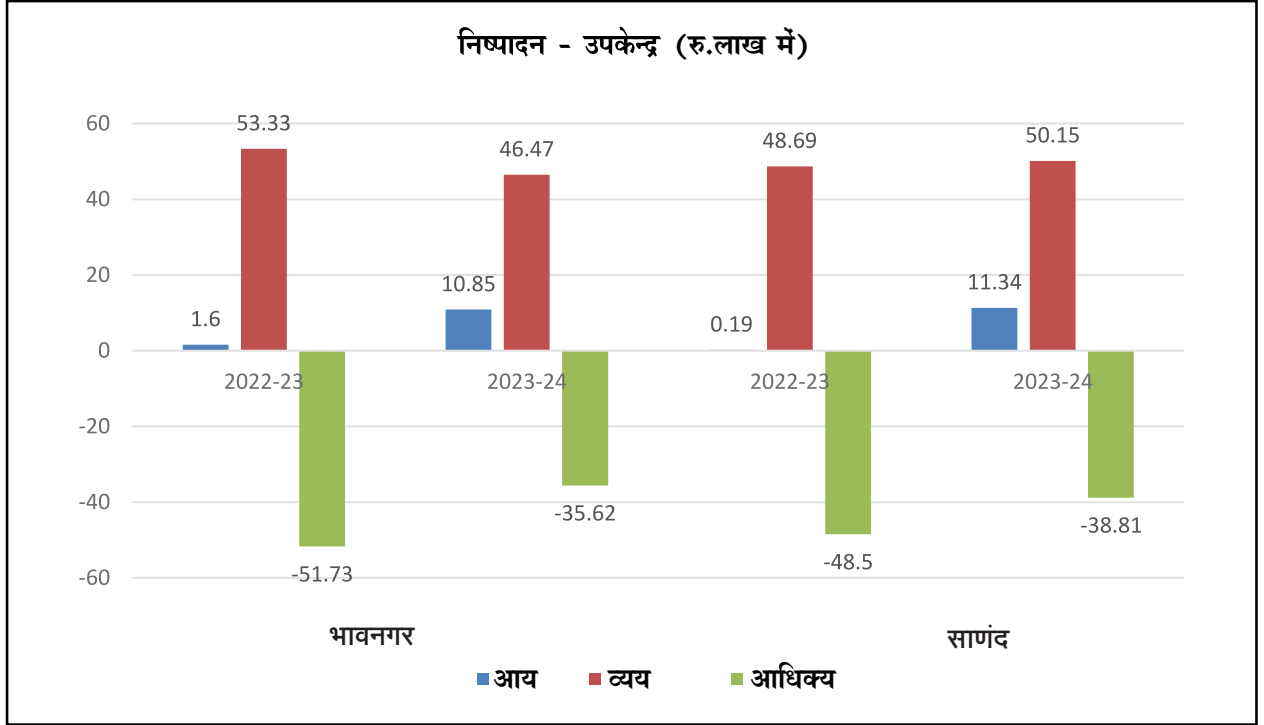

## 6. महत्वपूर्ण उपलब्धिया

- में महावीर स्टील अहमदाबाद गुजरात के कर्मचारियों के लिए “वेल्डिंग टेक्नोलॉजी” पर प्रशिक्षण प्रोग्राम का प्रबंध किया गया
- में स्टर्लिंग एब्रेसिव, अहमदाबाद के कर्मचारियों के लिए “सीएनसी प्रोग्रामिंग लेथ” पर प्रशिक्षण प्रोग्राम का प्रबंध किया गया।
- अंतर्राष्ट्रीय विद्यार्थियों के लिए (नाइजीरिया सूडान एवं नेपाल - 38 एवं जम्मू एवं कश्मीर - 07) “सीएनसी प्रोग्रामिंग मिलिंग, रेवीट आक्वेटेक और पी.एल.सी प्रोग्रामिंग पर प्रशिक्षण प्रोग्राम का प्रबंध किया गया।
- एनसीवीटी अनुमोदित पाठ्यक्रम को शुरू किया (मशीनिस्ट, वेल्डर और कोपा)
- सिडबी (SIDBI) की सहायता से 60 प्रशिक्षणार्थी के लिए “वित्तीय” सहायता पर 6 सप्ताह का प्रशिक्षण प्रोग्राम प्रबंध किया।
- विश्व कौशल प्रतियोगिता का प्रबंध अंचल स्तरीय पर किया गया।





1. अस्पताल में लेप्रोस्कोपी उपकरणों के लिए फुट पैडल :

पहले ग्राहक एल्युमीनीयम कास्टेड फुट पैडल का उपयोग एवं मशीनिंग करके उपयोग में लेता था फुट पैडल पार्ट्स बहुत ही वजनदार जिसमें एल्युमीनीयम कास्टिंग में पोस्ट ऑपरेशन उत्पादन समय अधिक एवं उच्च लागत थी इसका वजन अधिक था तथा सौंदर्य उपस्थिती ग्राहक के लिए संतोषजनक नहीं थी



2. फनल (कीप) का अस्पताल में उपयोग :

पहले ग्राहक फनल (कीप) का उपयोग अस्पताल में फाइबर रिइन्फोर्सड मटीरीयल द्वारा होता था । यह पार्ट बहुत ही वजनदार और उत्पादन समय अधिक तथा कीमत भी अधिक होती थी पार्ट का वजन ज्यादा होने से सौंदर्य उपस्थिति ठीक नहीं थी । हमने प्लास्टिक इंजेक्शन मोल्ड की डिजाइन का विकास करके इसका उत्पादन किया जिसमें ग्राहक को जरूरत के अनुसार प्रोडक्ट्स में जो मौजूदा समस्याओं का निराकरण करके जरूरीयात के मुताबिक बनाया ।

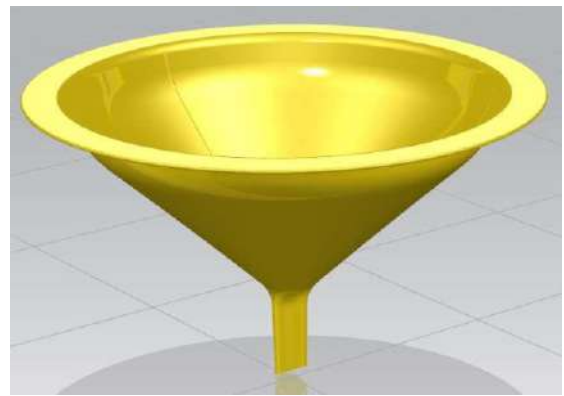

3. स्विच, कवर और उसके साथ सहायक उपकरण का इंजेक्शन मॉलड डिजाइन विकास एवं उत्पादन किया। कुल 11 मोलड का उत्पादन जिसमें 14 प्रोडक्ट्स इलेक्ट्रिकल स्विच बॉक्स आदि का उपयोग घरेलू एवं औद्योगिक हेतु के उपयोग में। ग्राहक ने यूरोप बेस कंपनी के साथ सहयोग करके भारत में इसका उत्पादन हो यह किया। इंडो जर्मन टूल रूम अहमदाबाद ने इसमें मदद द्वारा डिजाइन विकास एवं आपूर्ति करके अंतिम नमूने के साथ मोलड सफलतापूर्वक ग्राहक को प्रदान किया।





## 7. अनुदान से अचल संपत्ति का बढ़ावा

वर्ष 2023-24 में प्राप्त अनुदान फंड से निम्नलिखित अचल संपत्तियों का समावेश किया गया है।

### (अ) संयंत्र एवं मशीनरी

1. सेमसंग 1000 जीबी हार्ड डिस्क ड्राइव - 1 नंग
2. स्प्लिट एसी - 12 नंग
3. H20 प्लास्टिक मोल्डेड चेर (कुर्सी) - 50 नंग
4. वी.एल.एस.आई. (VLSI) सॉफ्टवेयर का उन्नतीकरण 3 साल का वार्षिक रखरखाव अनुबंध - 20 सीटे
5. काटिया (Catia) V5 सॉफ्टवेयर ED-2 एकेडमीक नवीनतम वजन के साथ 3 साल का वार्षिक रखरखाव अनुबंध - 20 सीटे
6. एनसीस (Ansys) सॉफ्टवेयर का उन्नतिकरण 3 साल का वार्षिक रखरखाव अनुबंध - 25 सीटे
7. एन.एक्स. यूनीग्राफिक्स (NX-Unigraphics) नवीनतम वर्जन के साथ 3 साल का वार्षिक रखरखाव अनुबंध - 15 सीटे
8. सीसीटीवी (CCTV) कैमरा संबंधित सिस्टम - 1 सेट

### (ब) लोक निर्माण (सिविल वर्क)

1. नए हॉस्टल बिल्डिंग का निर्माण
2. कैंटीन बिल्डिंग का निर्माण
3. नए एंट्रेंस गेट का निर्माण

नया होस्टेल बिल्डींग



नया केन्टीन बिल्डींग





### नया प्रवेश द्वार



## 8. भविष्य का आयोजन :

इन्डो जर्मन टूल रुम की सुविधाओं में लगातार सुधार करके जटिल मशीनरी तथा उपकरण द्वारा उत्पादन की गति को बरकरार रखने के लिए विश्व में कहीं भी विकास को बरकरार रखेंगे। हम इन्डो जर्मन टूल रुम को राष्ट्रीय लीडर के तौर पर उत्पादन तकनीक में अभ्यास एवम प्रचार के द्वारा नई तकनीक और रचनाकार ब्रान्ड छवि से कुल समाधान प्रदाता के तौर पर रखेंगे।

१. उत्पादन के लिए कंप्यूटर एवं सॉफ्टवेयर
२. प्लास्टिक मटीरियल टेस्टिंग लेब
३. प्रशिक्षण में क्वालिटी कंट्रोल लेब
४. ए.आर / वी.आर लेब स्थापित करना
५. एक्सटेंशन सेन्टर में मशीनों का इंतजाम करना. प्रशिक्षण तथा उत्पादन को नए एक्सटेंशन में शुरू करना
६. ३डी प्रिन्टींग में नई अग्रिम तकनीक



## 9. मानव संसाधन - कर्मचारीयो की संख्या

31st मार्च 2024 निम्नलिखित कर्मचारी कार्यरत हैं ।

विवरण	श्रेणी-"ए"	श्रेणी-"बी"	श्रेणी-"सी"	कुल संख्या
दिनांक 31.03.2021- तक	13	21	54	88
दिनांक 31.03.2022- तक	12	21	54	87
दिनांक 31.03.2023- तक	10	21	54	85
दिनांक 31.03.2024- तक	10	18	52	80
दिनांक 31.03.2025- तक (अनुमानित)	10	18	47	75

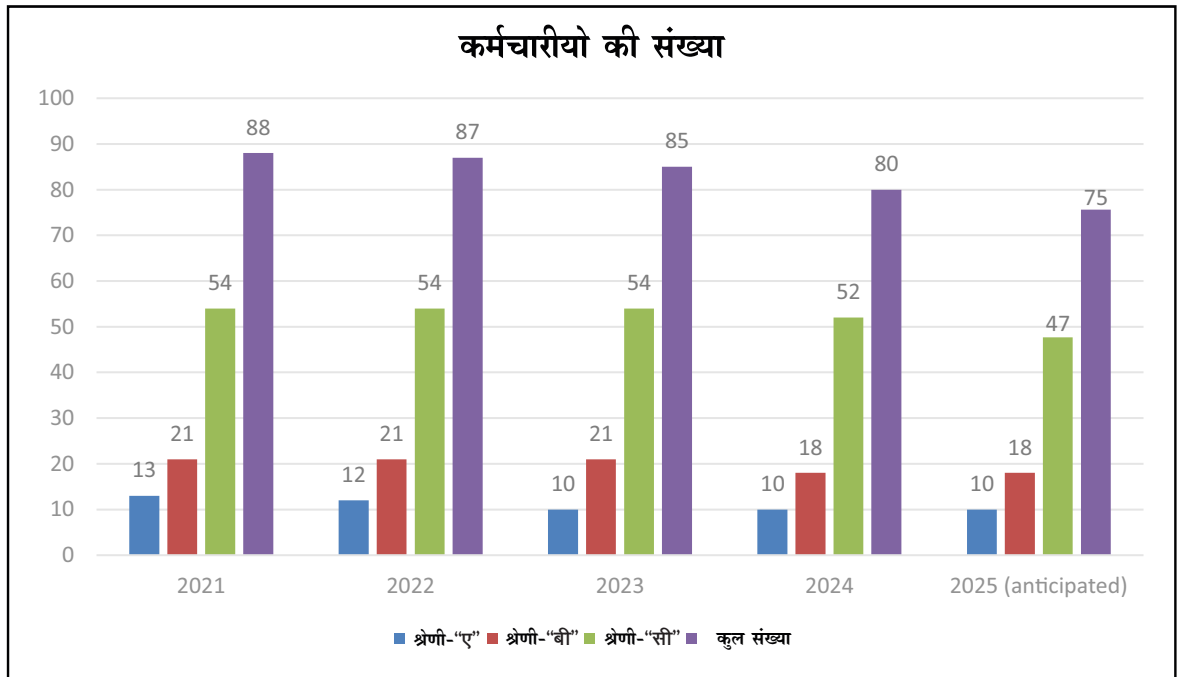

31st मार्च 2024 अनूसूचित जाति व अनूसूचित जनजाति तथा ओ.बी.सी. कर्मचारियों का ब्यौरा.

वर्ष 31-03-24	श्रेणी-"ए"		श्रेणी-"बी"		श्रेणी-"सी"	
	तकनिकी	गैर तकनिकी	तकनिकी	गैर तकनिकी	तकनिकी	गैर तकनिकी
एस.सी.	6	0	5	0	9	0
एस.टी.	1	0	0	0	7	2
ओ.बी.सी.	1	0	3	0	11	0



## 10. प्रबंधक परिषद

### प्रबंधक परिषद का विवरण

प्रबंधक परिषद के सदस्य :	पद
१. अपर सचिव और विकास आयुक्त लघुउद्योग. (एम.एस.एम.ई) नई दिल्ली	अध्यक्ष
२. संयुक्त सचिव (एम.एस.एम.ई) नई दिल्ली	सदस्य
३. निर्देशक (टी.आर.) कार्यालय विकास आयुक्त (एम.एस.एम.ई.) नई दिल्ली	सदस्य
४. निर्देशक / अवर सचिव आई.एफ.बिंग, उद्योग मंत्रालय, नई दिल्ली	सदस्य
५. उद्योग आयुक्त, उद्योग भवन, गांधीनगर	सदस्य
६. निर्देशक (तकनीकी शिक्षण बोर्ड) गुजरात सरकार गांधीनगर (गुजरात)	सदस्य
७. निर्देशक - एम.एस.एम.ई. विकास संस्था अहमदाबाद	सदस्य
८. मुख्य तकनिक सलाहकार जी.टी.झेड. नई-दिल्ली	सदस्य
९. प्रेसीडेंट गुजरात स्टेट प्लास्टिक निर्माण एसोसिएशन, अहमदाबाद.	सदस्य
१०. प्रेसीडेंट गुजरात रबर मेन्यु. एसोसिएशन, अहमदाबाद	सदस्य
११. महा प्रबंधक एस.आई.डी.बी.आई.(सीडबी) अहमदाबाद	सदस्य
१२. श्री एन. शीवालीगा, कर्नाटक	सदस्य
१३. महाप्रबंधक, एम.एस.एम.ई. टूल रुम (I.G.T.R.) अहमदाबाद	सदस्य सचिव

## 11. आयोजित बैठकें :

	आयोजन की तारीख
१. वार्षिक सामान्य बैठक	: २३/११/२०२३
२. प्रबंधक समिति	: २३/११/२०२३

## 12. बेन्कर्स :

१. एक्सीस बैंक (यु.टी.आई.बैंक) मणिनगर, अहमदाबाद.
२. पंजाब नेशनल बैंक जी.आई.डी.सी. वटवा शाखा, अहमदाबाद
३. स्टेट बैंक ओफ इन्डिया, वटवा शाखा, अहमदाबाद

## 13. लेखा परीक्षक - रिपोर्ट

मेसर्स नीरव एस. शाह एन्ड कु., चार्टर्ड एकाउन्टन्ट, अहमदाबाद, ३१ मार्च २०२४ को समाप्त होनेवाले वर्ष के लिए सोसायटी के सावधिक लेखा परीक्षकने अपनी रिपोर्ट दी, जिसे संलग्न किया गया है ।



**Nirav S. Shah & Co**  
**CHARTERED ACCOUNTANTS**

112, Sakar V, nr. Mithakhali Rly Crossing, Off Ashram Road, Ahmedabad-380 009.  
Ph. : 079-40301280 (M) 98256 09734 Email : shah.shahassociates @gmail.com

**लेखा परीक्षक की रिपोर्ट**  
**2023-24**

हमने इन्डो जर्मन टूल रुम अहमदाबाद के ३१ मार्च २०२४ अवधि के तुलन-पत्र और इस तारीख को समाप्त आय-व्यय लेखा की लेखा परीक्षा की है। वित्तीय पत्रक की जवाबदारी इन्डो जर्मन टूल रुम के प्रबंधकों की है। हमारी जवाबदारी लेखा परीक्षा करके स्पष्ट राय देना है।

हमने लेखा परीक्षण भारत में सर्वसामान्य लेखा पद्धति पर आधारित किया है ऐसी प्रणाली पर आधारित कार्य योजना को खयाल में रखते हुए लेखा परीक्षा के कार्य पूर्ण करने के लिए द्वितीय प्रमाणपत्रों को आधार बनाया है जिससे की असे द्वितीय प्रमाणपत्रों में अपुष्ट जानकारी न रहे। अंकेक्षण के लिए जांच के आधार पर एवं उसकी उपलब्धता तथा संलग्नता एवं आंकड़ों को द्वितीय परिणामों से खुलकर दिखाया जाये, साथ ही अंकेक्षक की निर्धारण के लिए लेखों के सिद्धांतों का पालन किया जाये एवं इसके लिए सही स्थिति दिखायी जायगी। हमे विश्वास है हमारे अंकेक्षण के द्वारा एक सही एवं वास्तविक आधार प्रदान किये जायेंगे।

हमें वे सभी सूचनाएँ और स्पष्टीकरण प्राप्त हुए, जो हमारी जानकारी और विश्वास के अनुसार लेखा-परीक्षा के लिए आवश्यक थे। टिप्पणी नोट नं २ और ११ लेखा वितरण की ओर ध्यान दिया गया है।

हमारे मतानुसार हम लोगों को दिये गये विवरण के आधार पर उपयुक्त लेखा विवरण व उस पर दी गई टिप्पणियों सहित प्राप्ति के लिए आपेक्षित सूचना देना जिससे सत्यता प्राप्त होती है। लेखा पद्धति के मूल भूत आधार साधारणतः भारत सरकारकी स्वीकृती प्राप्त है।

(१) ३१ मार्च २०२४ की अवधि के कार्यकलापों की स्थिति संबंधी तुलन-पत्र के मामले में।

(२) उक्त तिथि को समाप्त वर्ष के लिए अतिरिक्त आय और व्यय लेखा के मामले में निष्पक्ष स्थिति दर्शित है।

कृते

**निरव एस. शाह एन्ड कु.**

चार्टर्ड एकाउन्टन्ट्स

**निरव एस. शाह**

**पार्टनर**

सदस्य संख्या - 133345

फर्म रजिस्ट्रेशन नं. 0130244W

UDIN NO. : 24133345BKQCXC6516



स्थान : अहमदाबाद

दिनांक : १०/०८/२०२४





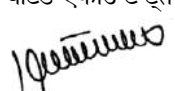

वित्तीय पत्रक के प्रारूप (गैर लाभान्वित संगठन)			
इन्डो जर्मन टूल रुम - अहमदाबाद			
31 मार्च 2024 को समाप्त होने वाले वर्ष के लिए चालू वर्ष गत राशि (राशि रुपये में)			
विगत	अनूसूची	गत वर्ष 31.03.2024	चालू वर्ष 31.03.2023
<b>दामित्व :</b>			
कारपस / पूंजीगत कोष एवं दायित्व	1	86,97,94,556	85,45,94,341
कारपस / पूंजीगत कोष		-	-
आरक्षित एव आधिक्य	2	-	-
सुरक्षित ण एवं आहरण		2,25,07,396	2,25,07,396
चालू दायित्व एवं प्रावधान	3	2,31,38,306	2,38,41,250
	<b>योग</b>	<b>91,54,40,258</b>	<b>90,09,42,987</b>
<b>संपत्ति :</b>			
परिसम्पत्तिया	4	23,39,08,195	2623,07,622
स्थायी परिसम्पत्तिया		-	-
विनियोग-अन्य		-	-
चालू संपत्तियाँ ऋण अग्रिम इत्यादि		-	-
अन्य विविध खर्च	5	68,15,32,063	6386,35,365
जो की घटायी या समायोजित नहीं किया गया है ।		-	-
	<b>योग</b>	<b>91,54,40,258</b>	<b>90,09,42,987</b>
महत्वपूर्ण लिखा नितियों आकस्मिक दायित्व एवं लेखे पर टिप्पणीयाँ		यह स्थिती विवरण हमारे संलग्न प्रतिवेदन के अनुसार है। संलग्न प्रतिवेदन के अनुसार है।	
 सभापति प्रबंधक परिषद		कृते निरव अ.स. शाह एन्ड कु. चार्टर्ड एकाउन्टन्ट्स  निरव अ.स. शाह पार्टनर सदस्य संख्या - 133345 फर्म रजिस्ट्रेशन नं. 0130244W UDIN NO. : 24133345BKQCXC6516	
स्थान : अहमदाबाद दिनांक : १०/०८/२०२४ 		स्थान : अहमदाबाद दिनांक : १०/०८/२०२४ 	





वित्तीय पत्रक के प्रारूप (गैर लाभान्वित संगठन)  
इन्डो जर्मन टूल रूम - अहमदाबाद  
31 मार्च 2024 को समाप्त हुए आय-व्यय पत्रक

(राशि रुपयों में)

विगत	अनूसूची	चालू वर्ष 31.03.2024	गत वर्ष 31.03.2023
<b>अ. आय</b>			
विक्रय सेवाओं से आय	6	1,80,08,726	201,11,648
प्रशिक्षण शुल्क से आय	8	13,32,90,141	11,07,68,250
ब्याज अर्जित	9	91,02,991	95,51,431
अन्य आय	10	10,18,624	16,59,258
निर्मित माल के स्कन्द का. बढ़ना / घटना	11	22,65,000	2,09,000
<b>योग अ</b>		<b>16,36,85,482</b>	<b>14,22,99,587</b>
<b>ब. व्यय</b>			
स्थापना व्यय	12	12,00,64,248	1182,11,599
अन्य प्रशासनिक व्यय	13	3,66,67,810	378,04,198
वित्तीय व्यय	14	13,436	11,087
<b>योग ब</b>		<b>15,67,45,494</b>	<b>15,60,26,884</b>
<b>क. व्यय के आय आधिक्य का शेष</b>		69,39,988	(1,37,27,297)
<b>ड. घटाईये - मूल्य ह्रास</b>	4	4,00,55,773	4,57,90,215
शुद्ध लाभ / हानि (ड-क)		<b>(3,31,15,785)</b>	<b>(5,95,17,512)</b>
<b>ई. अनूदान आवर्ती (भारत सरकार)</b>	7	-	-
अनूदान आवर्ती (जर्मन सरकार)		-	-
डेफरड कर देय		<b>(331,15,785)</b>	<b>(595,17,512)</b>
गत वर्ष का आधिक्य समायोजन		-	-
		-	-
<b>फ. लाभ हानि जो स्थिती विवरण से बताया गया है ।</b>		<b>(3,31,15,785)</b>	<b>(5,95,17,512)</b>

महत्वपूर्ण लिखा नितियों  
आकस्मिक दायित्व एवं लेखे पर टिप्पनीयाँ

  
सभापति  
प्रबंधक परिषद

  
महाप्रबंधक  
सदस्य समिति

स्थान : अहमदाबाद  
दिनांक : १०/०८/२०२४



यह स्थिती विवरण हमारे संलग्न प्रतिवेदन के अनुसार है।  
संलग्न प्रतिवेदन के अनुसार है।

कृते  
निरव अ. शाह एन्ड कु.  
चाटर्ड एकाउन्टन्ट्स

  
निरव अ. शाह  
पाटनर

सदस्य संख्या - 133345  
फर्म रजिस्ट्रेशन नं. 0130244W  
UDIN NO. : 24133345BKCCQXC6516  
स्थान : अहमदाबाद  
दिनांक : १०/०८/२०२४



वित्तीय पत्रक के प्रारूप (गैर लाभान्वित संगठन)

इन्डो जर्मन टूल रूम - अहमदाबाद

31 मार्च 2024 को समाप्त हुए आय-व्यय पत्रक की लेखा अनुसूचियाँ

अनुसूची-१ कारपस पूंजीगत कोष

(राशि रुपये में)

विगत	चालू वर्ष 31.03.2024		गत वर्ष 31.03.2023	
अनुसूची - १ कारपस पूंजीगत कोष (अ) भारत सरकार वर्ष के प्रारंभ में जोड़ीये - कारपस पूंजीगत कोष में अंशदान	1,07,99,99,172 4,83,16,000 -		11,380,81,622 23,17,550 604,00,000	
		11283,15,172		10799,99,172
(ब) संघीय जर्मन गणराज्य सरकार वर्ष के प्रारंभ - में शेष घटाईये - कारपस पूंजीगत में अंशदान आयव्यय पत्रक में स्थानान्तरित किया गया	- - -		- - -	
(क) गुजरात सरकार वर्ष के प्रारंभ में शेष जोड़ीये - कारपस पूंजीगत कोष में अंशदान	1947,96,820		1947,96,820	
		19,47,96,820		1947,96,820
कुलयोग पूंजीगत कोष		13,231,11,992		12,747,95,992
जोड़ीये : आय से अधिक व्यय का शेष जोड़ीये / घटाईये : चालू वर्ष लाभ / हानि	(4202,01,651) (331,15,785)		(3606,84,130) (595,17,521)	
		(4533,17,436)		(4202,01,651)
योग साल के अंत में		86,97,94,556		85,45,94,341

अनुसूची-२ असुरक्षित ऋण एवं आहरण

(राशि रुपये में)

Particulars	चालू वर्ष 31.03.2024		गत वर्ष 31.03.2023	
असुरक्षित ऋण एवं आहरण एम.एस.एम.इ. न्यु दिल्ली	225,07,396		225,07,396	
योग साल के अंत में		225,07,396		225,07,396





वित्तीय पत्रक के प्रारूप (गैर लाभान्वित संगठन)

इन्डो जर्मन टूल रूम - अहमदाबाद

31 मार्च 2024 को समाप्त हुए आय-व्यय पत्रक की लेखा अनुसूचियाँ

अनुसूची-३ चालू दायित्व एवं प्रावधान

(राशि रुपये में)

विगत	चालू वर्ष 31.03.2024		गत वर्ष 31.03.2023	
(अ) चालूदायित्व				
1. स्वीकृतियाँ	13,10,712	13,10,712	6,52,750	6,52,750
देय सुरक्षित - जमा				
2. विविध लेनदार	35,27,651		15,75,830	
अ. वस्तुओं के लिए विविध लेनदार	4,38,213	39,65,864	32,03,521	47,79,351
ब. अन्य				
3. विविध अग्रिम प्राप्ति	89,76,226	89,76,226	105,15,373	105,15,373
अ. जाँच कार्य हेतु अग्रिम (उत्पादन)				
4. अर्जित व्याज किन्तु देय नहीं.	-	-	-	-
सुरक्षा रुण एवं आहरण				
5. सवैधानिक दायित्व				
देय वेट (विक्रीकर)	2,13,497		78,649	
देय व्यवसायिक फर्म	15,800		17,000	
देय कर्मचारी राज्य बीमा	9,425		9,585	
		2,38,722		1,05,234
6. अन्य चालू दायित्व				
अदत इन्वयोरन्स	-		1,22,857	
अन्य वेतन एवम भते	75,79,388		68,68,697	
		75,79,388		69,91,554
योग- अ		2,20,70,911		2,30,44,262
(ब) प्रावधान	6,13,590		4,95,010	
असाधारण प्रभार	4,28,805		2,76,978	
छुट्टी रियायत का प्रावधान	25,000		25,000	
अंकेक्षक शुल्क				
योग ब		10,67,395		7,96,988
कुल योग अ + ब		2,31,38,306		2,38,41,250





PARTICULARS	GROSS BLOCK (AT COST)					DEPRECIATION (AMOUNT RS.)					NET BLOCK		
	Total As At 31.03.2023	Addition During The Year	Deduction During The Year	Total As At 31.03.2024	Total As At 31.03.2023	For The Year	Depreciation Written Back	Total As At 31.03.2024	Bal. As on 31.03.2024	Bal. As on 31.03.2023	Rs.	Rs.	Rs.
जमीन प्राप्त हुए पर	157,87,170	-	-	157,87,170	9,56,798	-	-	9,56,798	1,48,30,372	1,48,30,372	1,48,30,372	1,48,30,372	
पक्का भवन	2,303,29,243	58,240	-	2,303,87,483	14,72,42,491	-	-	14,72,42,491	7,48,31,798	7,48,31,798	8,30,66,752	8,30,66,752	
पक्का भवन के अंदर का सामान	2,42,168	-	-	2,42,168	34,433	-	-	34,433	1,86,962	1,86,962	2,07,735	2,07,735	
एन.अ.जी.अव. खंभ	4,40,077	32,343	-	4,72,420	70,462	-	-	70,462	3,62,463	3,62,463	3,69,615	3,69,615	
संकेत व मॉर्ग	54,80,85,198	-	-	54,80,85,198	46,08,63,434	-	-	46,08,63,434	7,41,58,477	7,41,58,477	870,88,577	870,88,577	
संकेत व मॉर्ग	2,60,27,611	83,796	-	2,61,11,407	57,86,697	-	-	57,86,697	1,62,80,372	1,62,80,372	202,40,914	202,40,914	
संकेत व मॉर्ग-साथ	2,62,66,911	84,111	-	2,63,51,022	58,71,808	-	-	58,71,808	1,64,43,283	1,64,43,283	204,03,828	204,03,828	
पार. अ.जी.अव.	81,92,746	5,17,445	-	87,10,191	67,32,820	-	-	67,32,820	17,07,564	17,07,564	14,59,926	14,59,926	
पार. अ.जी.अव.	2,48,295	-	-	2,48,295	2,38,473	-	-	2,38,473	8,349	8,349	9,822	9,822	
सिमेंट (कीटा) मॉर्ग	62,10,164	3,96,425	-	66,06,589	27,39,018	-	-	27,39,018	38,11,388	38,11,388	34,71,146	34,71,146	
सिमेंट सिमेंट	14,700	-	-	14,700	13,345	-	-	13,345	1,151	1,151	1,355	1,355	
विद्युत संस्थापन	27,85,250	1,361	-	27,86,611	22,75,123	-	-	22,75,123	4,34,952	4,34,952	5,10,127	5,10,127	
कम्यूटर	570,73,461	53,56,011	5,34,219	578,95,251	552,00,165	-	-	552,00,165	15,18,322	15,18,322	18,73,296	18,73,296	
कम्यूटर-साथ	53,56,011	51,99,617	-	1,05,55,628	38,08,717	-	-	38,08,717	9,28,377	9,28,377	15,47,294	15,47,294	
कम्यूटर-साथ	51,99,617	-	-	51,99,617	1,022,333	-	-	1,022,333	25,06,370	25,06,370	41,77,284	41,77,284	
कम्यूटर सॉफ्टवेयर	500,30,588	104,39,301	-	604,69,889	401,40,091	-	-	401,40,091	450,64,023	450,64,023	98,90,497	98,90,497	
कम्यूटर सॉफ्टवेयर-साथ	35,34,985	-	-	35,34,985	22,07,529	-	-	22,07,529	7,96,474	7,96,474	13,27,456	13,27,456	
कम्यूटर सॉफ्टवेयर-साथ	35,34,985	-	-	35,34,985	22,07,529	-	-	22,07,529	7,96,474	7,96,474	13,27,456	13,27,456	
किताबें	4,81,613	-	-	4,81,613	4,45,108	-	-	4,45,108	21,903	21,903	36,505	36,505	
पूँजीगत औजार	127,51,119	4,42,680	-	131,93,799	110,57,193	-	-	110,57,193	13,61,638	13,61,638	16,93,926	16,93,926	
कार्यालय उपकरण	142,55,324	1,75,988	-	144,31,312	1,22,84,483	-	-	1,22,84,483	19,23,260	19,23,260	21,04,028	21,04,028	
पंखर उपकरण	10,16,428	-	-	10,16,428	2,10,429	-	-	2,10,429	8,05,999	8,05,999	8,05,999	8,05,999	
पंखर उपकरण-साथ	4,93,050	-	-	4,93,050	38,944	-	-	38,944	3,89,435	3,89,435	3,89,435	3,89,435	
स्टील उपकरण	13,94,386	-	-	13,94,386	13,18,174	-	-	13,18,174	76,212	76,212	76,212	76,212	
पेन्सिल उपकरण	10,46,848	-	-	10,46,848	9,47,360	-	-	9,47,360	89,539	89,539	99,488	99,488	
कंप्यूटर उपकरण	1,98,031	-	-	1,98,031	1,95,656	-	-	1,95,656	2,138	2,138	2,375	2,375	
ऑफिस गैज उपकरण	4,73,176	-	-	4,73,176	43,62,442	-	-	43,62,442	3,31,860	3,31,860	3,66,794	3,66,794	
शेरा कल उपकरण	18,15,409	-	-	18,15,409	17,99,154	-	-	17,99,154	14,630	14,630	16,255	16,255	
कार्यालय उपकरण	232,067	1,879	-	233,946	1,80,339	-	-	1,80,339	45,824	45,824	51,728	51,728	
कार्यालय उपकरण	3,226,162	-	-	3,226,162	27,55,825	-	-	27,55,825	3,99,786	3,99,786	4,70,337	4,70,337	
कार्यालय उपकरण	1,083,391	-	-	1,083,391	10,69,065	-	-	10,69,065	12,177	12,177	14,326	14,326	
सूचना उपकरण	36,194	-	-	36,194	35,915	-	-	35,915	238	238	279	279	
ऑफिस उपकरण	87,500	-	-	87,500	86,044	-	-	86,044	1,238	1,238	1,466	1,466	
डिजिटल कैमरा	8,800	-	-	8,800	7,803	-	-	7,803	848	848	997	997	
ऑफिस उपकरण	9,300	-	-	9,300	9,221	-	-	9,221	67	67	79	79	
ऑफिस उपकरण	772,392	-	-	772,392	6,25,476	-	-	6,25,476	1,24,879	1,24,879	1,46,916	1,46,916	
ऑफिस उपकरण	16,778	-	-	16,778	14,802	-	-	14,802	1,976	1,976	1,976	1,976	
ऑफिस उपकरण	670,443	-	-	670,443	5,25,353	-	-	5,25,353	1,23,326	1,23,326	1,45,090	1,45,090	
समा. निपटन का उपकरण	4,298	-	-	4,298	3,566	-	-	3,566	623	623	732	732	
सी.सी.टी.वी. कैमरा	909,185	8,427	-	917,612	4,44,172	-	-	4,44,172	4,03,581	4,03,581	4,65,013	4,65,013	
प्रोजेक्टर	14,70,394	4,140	-	14,74,534	9,12,533	-	-	9,12,533	4,76,270	4,76,270	5,57,861	5,57,861	
वाहन	49,52,207	2,013	-	49,54,220	23,51,617	-	-	23,51,617	22,12,489	22,12,489	26,00,590	26,00,590	
योग :	1,041,131,379	127,82,368	-	1,168,953,747	778,823,757	-	-	778,823,757	818,879,529	818,879,529	262,307,622	262,307,622	
गत वर्ष(2022-23) का	1,030,492,546	106,38,832	-	1,136,871,378	733,033,541	-	-	733,033,541	26,23,07,621	26,23,07,621	297,459,005	297,459,005	





वित्तीय पत्रक के प्रारूप (गैर लाभान्वित संगठन)

इन्डो जर्मन टूल रूम - अहमदाबाद

31 मार्च 2024 को समाप्त हुए आय-व्यय पत्रक की लेखा अनुसूचियाँ

अनुसूचि-५ चालू संपत्तिया ऋण एवं अग्रिम-आय

(राशि रुपये में)

विगत	चालू वर्ष 31.03.2024	गत वर्ष 31.03.2023
<b>१. चालू संपत्तिया</b>		
(अ) स्कन्ध		
(अ) स्टोर्स, स्पेअर्स एवं उपभोग्य सामग्री	11,18,149	13,06,214
(ब) कच्चा माल	15,50,873	14,27,456
(क) व्यापार मे स्कन्ध		
निर्मित माल	50,77,328	78,77,328
कार्यप्रगति पर	115,50,000	64,85,000
<b>योग</b>	<b>1,92,96,350</b>	<b>1,70,95,998</b>
<b>२. फूटकर देनदार</b>		
(अ) असुरक्षित शोध्य माने गये		
१) १ वर्ष तक की अवधि के लिए बकाया राशी	848,11,640	7,84,10,553
२) अन्य	1235,31,705	11,91,59,517
(ब) असुरक्षित संदिग्ध माने गये		
<b>योग</b>	<b>20,83,43,345</b>	<b>19,74,50,070</b>
<b>३. धनादेश । ड्राफ्ट इत्यादि शेष</b>		
हस्तस्थ रोकड	17,630	4,683
<b>योग</b>	<b>17,630</b>	<b>4,683</b>
<b>४. बैंक शेष</b>		
<b>१. अनुसूचित बैंक के साथ</b>		
स्टान्डर्ड चार्टर्ड ग्रीन्डलेयस बैंक ली.	6,703	6,703
स्टेट बैंक ओफ इन्डिया चालु खाता वटवा ब्रान्च	1,25,45,172	126,94,545
पंजाब नेशनल बैंक चालु खाता-१३६७२	16,35,133	38,66,890
एक्सिस बैंक ली. चालु खाता-४२६८	80,04,796	82,46,949
यु.टी.आइ बैंक ली. ग्रान्टेड	32,051	32,051
एक्सिस बैंक ली.-कंपनी एकाउन्ट	69,303	1,61,665
फीक्स डिपोजीट सुद	1,50,69,578	141,63,540
फीक्स डिपोजीट - एस.बी.आइ., वटवा ब्रान्च	3,40,00,000	140,00,000
फीक्स डिपोजीट - पी.एन.बी.	9,79,00,000	1054,00,000
अन्य डेबीट - पी.एन.बी-एस.बी. एकाउन्ट	70,000	70,000
यु.टी.आइ बैंक ली. एफ. डी. एकाउन्ट	-	200,00,000
<b>बचत खाता</b>		
स्टेट बैंक ओफ इन्डिया एस.बी. खाता	1,419	1,419
<b>योग</b>	<b>16,93,34,155</b>	<b>17,86,43,762</b>
<b>योग</b>	<b>39,69,91,480</b>	<b>39,31,94,513</b>





वित्तीय पत्रक के प्रारूप (गैर लाभान्वित संगठन)

इन्डो जर्मन टूल रूम - अहमदाबाद

31 मार्च 2024 को समाप्त हुए आय-व्यय पत्रक की लेखा अनुसूचियाँ

(राशि रुपये में)

विगत	चालू वर्ष 31.03.2024	गत वर्ष 31.03.2023
<b>(1) ऋण</b>		
(अ) कर्मचारी		
(ब) अन्य परिसम्पतियाँ जो उसकार्य या उनके समान अन्य उद्देश्य के लिए लगायी गयी है		
(क) अन्य		
जय पाथ इन्ड. गेस को जमा	1,44,000	1,13,000
वाडीलाल केम. ली. को जमा	-	20,000
भारतीबेन एम मोस्त्री को जमा	56,000	56,000
कार्गवाल देवलोस प्रा. ली - उमरगाव को जमा	50,000	50,000
विद्युत मंडल अहमदाबाद को जमा	9,16,890	9,16,890
युनीक रिट्रेडर्स को जमा	6000	6000
गुजरात एसोसिएशन अहमदाबाद को जमा	3,750	3,750
देवशी रमलभाई आडोदरा - जुनागढ को जमा	45,000	45,000
<b>योग</b>	<b>12,21,640</b>	<b>12,10,640</b>
<b>(2) अग्रिम तथा अन्य राशि जो नगद अथवा...के रूपमें प्राप्त वाग्य है।</b>		
(I) पूजोगत खाते में		
(II) अग्रिम भूगता		
अग्रिम जे.डी. देसाइ डाक	-	2,000
अग्रिम न्युझ. पेपर - धर्मन्त्र जानी	1,500	1,500
अग्रिम गेक ड राशी	10,000	10,000
अग्रिम क्लिकल - धर्मन्त्र जानी.	2,000	2,000
अग्रिम स्टाफ वाडज	5,000	5,000
अग्रिम स्टाफ एलटीसी	28000	-
अग्रिम जोगर महेशभाई देसाइ - बीलीमोग सेन्टर	5,000	5,000
अग्रिम कौशिक क थोरिया - बीलीमोग सेन्टर	5,000	5,000
अग्रिम टी.बालाजी - साणंद	-	10,000
अग्रिम अन्य टूल रूम - वाइब्रन्ट गुजरात	8,30,016	8,30,016
अग्रिम अन्य टूल रूम - आइ.आइ. एम.	6,74,547	6,74,547
अग्रिम राजकोट - जी.ई.टी.	3,560	3,560
अग्रिम समीर पटेल उमरगांव सेन्टर	5,000	5,000
अग्रिम शशीकान्त सोलंकी - जनरल मइन्टेनेन्स	-	5,000
अग्रिम स्टाफ (पोस्टेज)	1500	-
अग्रिम एयर इन्डिया	29,000	29,000
अग्रिम डिपार्टमेंट टेली कोम्यु.	30,460	30,460
अग्रिम एम.टी.एन.एल-नई दिल्ली	2,82,851	2,82,851
अग्रिम टेलीफोन डिपार्टमेंट	45,742	45,742
अग्रिम टोरेन्ट पावर ली. + जी.ई.बी.	1,94,207	-
अग्रिम अन्य टूल रूम - वाइब्रन्ट गुजरात	23,04,200	-
अग्रिम सी.पी.डब्ल्यू.डी.	2598,77,429	2157,74,879
इ.एम.डी. इन्टरप्रिनीयोरशीप - गांधीनगर	50,000	50,000
इ.एम.डी. गुजरात अर्बन लोवहुड मोशन - गांधीनगर	50,000	50,000
अक्साइड ड्युटी पीएलए ओर्डर	10,00,000	10,00,000
मो. महेंद्र परमार - भावनगर इ सी एडवान्स	-	10,000
सुरक्षा जमा राशी जीइबी - भावनगर	11,53,897	11,53,897
सुरक्षा जमा राशी जीइबी - सानंद	11,26,018	-
मो.गौरंग जोशी जमा किराया - बीलीमोग सेन्टर	75,000	75,000
<b>योग अ</b>	<b>26,77,89,927</b>	<b>22,00,60,452</b>
<b>(3) उपार्जित आय</b>		
<b>(4) प्रप्ति योग्य दावे</b>		
टी.डी.एस. (२३-२४)	25,93,964	-
टी.डी.एस. (२१-२२)	-	30,69,667
टी.डी.एस. (१९-२०)	-	60,49,892
टी.डी.एस. (१५-१६)	8,39,580	8,39,580
टी.डी.एस. (१४-१५)	13,80,066	13,80,066
टी.डी.एस. (१३-१४)	10,54,731	10,54,731
टी.डी.एस. (२२-२३)	35,92,472	35,92,472
जी.एस.टी. रीसीवेबल	60,68,203	81,83,352
	<b>1,55,29,016</b>	<b>2,41,69,760</b>
<b>योग ब</b>	<b>28,45,40,584</b>	<b>24,54,40,852</b>
<b>कुल योग अ + ब</b>	<b>68,15,32,063</b>	<b>63,86,35,365</b>





वित्तीय पत्रक के प्रारूप (गैर लाभान्वित संगठन)

**इन्डो जर्मन टूल रूम - अहमदाबाद**

31 मार्च 2024 को समाप्त हुए आय-व्यय पत्रक की लेखा अनुसूचियाँ

अनुसूचि - ६ विक्रय एवं सेवाओं से उपाय

(राशि रुपये में)

विगत	चालू वर्ष 31.03.2024	गत वर्ष 31.03.2023
<b>१. विक्रय से आय</b>		
(अ) निर्मित माल का विक्रय	111,78,433	122,99,531
(ब) जोब वर्क एवं सामग्री सहित जॉब वर्क	49,45,676	55,87,345
(क) भंगार (स्क्रैप) का विक्रय	7,06,597	3,33,015
<b>२. सेवाओं से आय</b>		
व्यवसायिक एवं परामर्श सेवाएँ	11,78,020	18,91,757
<b>योग</b>	<b>1,80,08,726</b>	<b>2,01,11,648</b>

अनुसूचि - ७ अनुदान व सहायता

विगत	चालू वर्ष 31.03.2024	गत वर्ष 31.03.2023
अनुदान व सहायता प्राप्त		
(१) केन्द्र सरकार से प्राप्त अनुदान (रीसीवर्ड- ग्रांट इन )	-	-
(२) राज्य सरकार से प्राप्त अनुदान	-	-
(३) संस्थान से प्राप्त अनुदान	-	-
(४) इन्सटीटयुशन/ वेलफेर बोडीश	-	-
(५) अंतर्राष्ट्रीय संगठन समिती अनुदान	-	-
(६) अन्य अनुदान	-	-
आवर्तक अनुदान जो संधीय जर्मन गणराज्य सरकार से वस्तुओं के रूप में प्राप्त हुआ है ।	-	-
<b>योग</b>	<b>-</b>	<b>-</b>







वित्तीय पत्रक के प्रारूप (गैर लाभान्वित संगठन)

**इन्डो जर्मन टूल रूम - अहमदाबाद**

31 मार्च 2024 को समाप्त हुए आय-व्यय पत्रक की लेखा अनुसूचियाँ

अनुसूचि - ८ शुल्क चन्दा

(राशि रुपये में)

विगत	चालू वर्ष 31.03.2024	गत वर्ष 31.03.2023
(1) भारत सरकार से पुर्न भुगतान एस.सी. फीस एस.टी. फीस	302,36,650 215,45,600	204,32,470 177,63,600
(2) वार्षिक शुल्क / प्रशिक्षणार्थी से दीर्घ अवधी / अल्प अवधी प्रशिक्षण पाठ्यक्रम	774,84,508	692,95,574
(3) आयोजन कार्यक्रम शुल्क	-	-
(4) अन्य विवरण देखे विवरण पुस्तिका का विक्रय छात्रावास आवास शुल्क अन्य प्रशिक्षण शुल्क	29,800 34,39,055 5,54,528	30,300 29,67,204 2,79,102
<b>योग</b>	<b>13,32,90,141</b>	<b>11,07,68,250</b>
नोंध :- लेखा नितिओ में प्रत्येक का विवरण देना है ।		

अनुसूचि-९ व्याज अर्जन

विगत	चालू वर्ष 31.03.2024	गतवर्ष 31.03.2023
(1) सावधी जमा पर (१) अनुसूचित बैंक के	88,87,205	95,12,463
(2) बचत खातो पर (१) अनुसूचित बैंक के	-	-
(3) ऋण पर	-	-
(4) देनदार व अन्य से व्याज प्राप्त योग्य सुरक्षित जमा ए.ई.सी. + जी.इ.बी.	2,15,786	38,968
<b>योग</b>	<b>91,02,991</b>	<b>95,51,431</b>
नोंध :- संकेत किए जाने वाले स्रोत पर कर कटोती		





वित्तीय पत्रक के प्रारूप (गैर लाभान्वित संगठन)

इन्डो जर्मन टूल रूम - अहमदाबाद

31 मार्च 2024 को समाप्त हुए आय-व्यय पत्रक की लेखा अनुसूचियाँ

अनुसूचि - १० अन्य आय

(राशि रुपये में)

विगत	चालू वर्ष 31.03.2024	गत वर्ष 31.03.2023
(1) स्थायी संपत्तियों के विक्रय से प्राप्त लाभ व हानि कार की बिक्री पर लाभ	-	-
अनुदानसे प्राप्त सम्पति	-	-
(2) निर्यात प्रोत्साहन	-	-
(3) अन्य सेवाओं से प्राप्त	-	-
(4) अन्य आय		
बिजली शुल्क (वसूली खाते)	16,434	20,659
आवास किराया शुल्क (घरभाडा-वसूली)	95,641	94,543
अन्य विविध आय	5,491	12,19,136
जल शुल्क वसूली	720	710
रेट-फर्क	79,080	1,80,037
आयकर रीटर्न पर ब्याज	8,21,258	1,44,173
<b>योग</b>	<b>10,18,624</b>	<b>16,59,258</b>

अनुसूचि - ११ स्कन्ध का बढ़ना व घटना

विगत	चालू वर्ष 31.03.2024	गत वर्ष 31.03.2023
(अ) अंतिम स्कन्ध		
निर्मित माल	50,77,328	78,77,328
कार्य प्रगति पर	115,50,000	64,85,000
<b>(अ) योग</b>	<b>166,27,328</b>	<b>143,62,328</b>
(ब) घटाइए - प्रारंभिक स्कन्ध		
निर्मित माल	78,77,328	78,77,328
कार्य प्रगति पर	64,85,000	62,76,000
<b>(ब) योग</b>	<b>143,62,328</b>	<b>141,53,328</b>
<b>योग (बढ़ाना / घटाना) (अ-ब)</b>	<b>22,65,000</b>	<b>2,09,000</b>





वित्तीय पत्रक के प्रारूप (गैर लाभान्वित संगठन)

इन्डो जर्मन टूल रूम - अहमदाबाद

31 मार्च 2024 को समाप्त हुए आय-व्यय पत्रक की लेखा अनुसूचियाँ

अनुसूची - १२ स्थापना व्यय

(राशि रुपये में)

विगत	चालू वर्ष 31.03.2024	गत वर्ष 31.03.2023
<b>(अ) वेतन व मजदूरी</b>		
वेतन व मजदूरी	911,11,253	897,77,560
आकस्मिक श्रामिक को मजदूरी	73,12,119	60,10,596
प्रशिक्षणार्थी को वजीफा	9,31,758	16,51,065
<b>(ब) बोनस व भत्ते</b>		
चिकित्सा व्यय भत्ता	1,16,910	-
बालक शिक्षण भत्ता	9,99,000	10,41,000
<b>(क) कर्मचारी भविष्यनिधि में अंशदान (विवरण देखें)</b>		
नियोजक खर्च भविष्यनिधि में अंशदान	96,91,919	93,78,740
<b>(ड) अन्य निधि में अंशदान</b>		
कर्मचारी राज्य बीमा निगम में अंशदान	12,190	36,710
<b>(ई) कर्मचारी कल्याण व्यय</b>		
गुजरात मजदूर कल्याण निधी	5,004	5,004
छुट्टीयात्रा रियासत व्यय	73,500	1,67,668
<b>(फ) कर्मचारी के सामान्य हितलाभ एवं सेवानिवृत्ति पर जमा</b>		
ग्रुप ग्रेज्युटी	34,00,000	34,56,581
<b>(ग) छुट्टी भुनाई का समायोजन</b>		
छुट्टियों का भूनाना	25,00,000	30,00,000
<b>(ह) अन्य व्यय (विवरण देखें)</b>		
सुरक्षा व्यय सेवा	39,10,595	36,86,675
<b>TOTAL</b>	<b>12,00,64,248</b>	<b>11,82,11,599</b>





वित्तीय पत्रक के प्रारूप (गैर लाभान्वित संगठन)

**इन्डो जर्मन टूल रूम - अहमदाबाद**

31 मार्च 2024 को समाप्त हुए आय-व्यय पत्रक की लेखा अनुसूचियाँ

अनुसूची - १३ अन्य प्रशासनिक व्यय

(राशि रुपये में)

विगत	चालू वर्ष 31.03.2024	गत वर्ष 31.03.2023
<b>(अ) क्रय उपभोजन</b>		
कच्चा माल उपभोग्य सामग्री (नेट)	44,64,818	63,00,062
परिक्षण व्यय	35,612	55,141
<b>(ब) मजदूरी व प्रक्रिया व्यय</b>		
मजदूरी व प्रक्रिया व्यय	6,86,262	6,52,065
<b>(क) बिजली एवं शक्ति</b>		
बिजली खर्च	64,96,991	64,66,149
<b>(ड) जल प्रभार व्यय</b>	72,874	63,722
<b>(इ) बीमा</b>		
बीमा व्यय	2,67,009	3,21,931
<b>(फ) मरम्मत व रखरखाव</b>		
मरम्मत बदलाव एवं मशीनो का रखरखाव	77,072	80,785
संगणन रखरखाव खर्च	86,457	1,37,232
भवन मरम्मत एवं रखरखाव खर्च	4,54,272	6,80,398
विद्युत रखरखाव खर्च	11,317	59,172
<b>(ग) किराया दर एवं कर</b>		
किराया व्यय (राजकोट+एस.आई.एस.आई)	10,57,208	10,04,240
म्युनि.टेक्ष	5,64,565	4,79,811
<b>(ह) वाहन चालक एवं रखरखाव</b>		
वाहन की मरम्मत एवं रखरखाव	92,472	63,435
<b>(आय) डाक दूरभाष एवं संचार व्यय</b>		
डाक के तार व्यय	36,035	46,063
दूरभाष एवं संचार	48,071	48,256
<b>(जे) लेखन एवं मूद्रण सामग्री</b>		
मूद्रण एवं लेखन सामग्री	3,02,479	3,38,271
प्रतिलिपी व फेकस व्यय	55,392	39,366
<b>(के) यात्रा एवं परिवहन व्यय</b>		
कर्मचारियों को यात्रा व परिवहन	3,72,764	5,63,393
यात्रा शुल्क	8,160	12,779
<b>(एल) सेमीनार आयोजन एवं कार्यशाला खर्च</b>		
सेमीनार व प्रदर्शन खर्च	-	-
<b>(एम) अनुपूर्ती व्यय</b>		
समाचार पत्र एवं पत्रिकाएँ	-	-
<b>(एन) सरविलेस अंकक्षण शुल्क</b>		
आय.एस.ओ. अंकक्षक को पारिश्रामिक	36,285	30,750





वित्तीय पत्रक के प्रारूप (गैर लाभान्वित संगठन)

इन्डो जर्मन टूल रूम - अहमदाबाद

31 मार्च 2024 को समाप्त हुए आय-व्यय पत्रक की लेखा अनुसूचियाँ

(राशि रुपये में)

विगत	चालू वर्ष 31.03.2024	गत वर्ष 31.03.2023
(ओ) अंकेक्षक को पारिश्रमिक	25,000	25,000
(पी) कानूनी व व्यवसायिक पर खर्च	11,99,679	12,15,597
(क्यू) भाडा व जावक खर्च (क्लयरिंग एण्ड फोरवर्डिंग)	15,396	27,360
(आर) विज्ञापन एवं प्रचार खर्च	76,487	6,84,933
(अस) अन्य		
ट्रेनिंग मटेरियल खर्च	2,40,491	2,20,982
व्यवसायिक कर	2,600	2,500
जी.आई.डी.सी. रेवेन्यू चार्जिस	93,760	82,608
आई जी.टी. आर. राजकोट खर्च	11,22,245	13,47,378
आईजीटीआर - सब सेन्टर बीलीमोरा खर्च	5,81,042	5,88,960
आईजीटीआर - सब सेन्टर उमरागांव खर्च	8,45,799	8,18,064
आई जी.टी. आर. सब सेन्टर वाडज खर्च	2,43,529	1,55,645
आईजीटीआर - सब सेन्टर भावनगर खर्च	46,47,827	53,33,457
आईजीटीआर - सब सेन्टर साणंद खर्च	50,15,623	48,69,425
आईजीटीआर - सब सेन्टर जुनागढ खर्च	8,87,251	6,30,712
ईन्टरनेट खर्च	76,733	65,500
विविध खर्च	14,808	25,500
ऑफिस खर्च	68,399	1,10,573
प्रतिभूति जमा देय	3,21,100	5,96,400
कर्मचारी वेलफेर खर्च	1,39,780	1,29,670
अल्पकालिन व मध्यकालिन कोर्स पर खर्च	53,65,780	28,49,540
प्रशिक्षण व विकास खर्च	68,990	3,81,057
वाहन किराया व्यय	2,13,243	2,00,316
वार्डब्रन्ट गुजरात २०२४ खर्च	1,76,134	-
योग	3,66,67,810	3,78,04,198

अनुसूची - १४ वित्तीय शुल्क

(राशि रुपये में)

विगत	चालू वर्ष 31.03.2024	गत वर्ष 31.03.2023
(अ) स्थायी ऋण पर		
(ब) अन्य ऋण पर (बैंक प्रभार)		
बैंक प्रभार	13,436	11,087
(क) अन्य		
योग	13,436	11,087





इन्डो जर्मन टूल रूम - अहमदाबाद  
31 मार्च 2024 को समाप्त हुए आय-व्यय पत्रक की लेखा अनुसूचियाँ



प्राप्तिया	चालू वर्ष 31.03.2024	गत वर्ष 31.03.2023	भूगतान	चालू वर्ष 31.03.2024	गत वर्ष 31.03.2023
<b>I. प्रारंभिक शेष</b>					
(अ) हस्तस्थ रोकड़	4,683	7,903	1. भूगतान	266,02,544	263,37,978
(ब) हस्तस्थ बैंक शेष	250,08,802	857,08,560	(अ) व्यवस्थापन व्यय	150,94,633	167,30,637
चालू खाता	1,419	1,419	(अनुसूचित 11)	-	-
बचत खाता	-	-	(क) प्रशासनिक व्यय	-	-
	-	-	(अनुसूचित 12)	1,99,440	1,00,755
<b>II. अनुदान प्राप्त</b>			(ग) माल (क्रम)	-	-
(अ) भारत सरकार द्वारा	-	-	<b>II. स्थायी संपत्तियाँ व कार्यप्रगतियाँ पर खर्च</b>	-	-
(ब) राज्य सरकार द्वारा	-	-	स्थायी संपत्तिया की खरीदी	-	-
(क) अन्य फंड	-	-		-	-
<b>III. ब्याज प्राप्त</b>	34,45,397	13,99,104	<b>III. वित्तीय खर्च (ब्याज)</b>	-	-
सविध जमा	-	-		-	-
ऋण एवं अभिगम	-	-	<b>IV. अन्य भुगतान</b>	94,16,804	690,96,213
<b>IV. अन्य आय</b>	259,44,559	265,69,655	घटना - बढाना सरकारी दायित्व	398,90,148	498,98,163
१ विधिकांशिन का प्रशिक्षणार्थी से आय	29,800	30,300	घटना- बढाना विविध लेनदार	775,44,545	815,01,185
२ विवरण पुस्तिका का विक्रय	95,092	28,366	घटना- बढाना - चालु दायित्व एव प्रावधान	239,22,640	761,68,613
३ रेट डिफरन्स	5,47,004	14,79,161	घटना- बढाना - अन्य ऋण, जमा राशी	(418,16,000)	(22,75,698)
४ अन्य ...	34,74,055	29,45,204	घटना- बढाना - ऋण एव प्रावधान		
५ छत्रावास से प्राप्त	4,000	500			
६ टेन्डर फीस प्राप्त	8,21,258	1,44,173			
७ आयकर वापसी पर ब्याज	-	21,000			
८ हाउसिंग एलआईसी शुल्क कपूली	-	-	<b>बिना रोकड़ विषय</b>		
			<b>V. अंतिम शेष</b>	17,629	4,683
			हस्तस्थ रोकड़		
			बैंक में :		
			चालु खाते में	222,93,158	250,08,802
			बचत खाते में	1,419	1,419
<b>V. उधार प्राप्त</b>					
<b>VI. अन्य प्राप्त</b>	113,90,891	719,00,179			
देनदार का बढाना / घटना					
<b>योग</b>	<b>17,31,66,960</b>	<b>19,02,35,524</b>	<b>योग</b>	<b>17,31,66,960</b>	<b>19,02,35,524</b>





इन्डो जर्मन टूल रूम, अहमदाबाद  
2023-24

अनुसूची १५ लेखा टिप्पणियाँ एवम महत्वपूर्ण लेखा नितियाँ ३१-०३-२०२४

1. सामान्य

वित्तीय विवरण प्रचलित मूल्य पद्धति के तहत किए गए. जो कि सामान्य लेखा सिद्धांतोंके अनुसार अपनाये गये हैं।

2. आय की मान्यता :

विक्रय व जॉबवर्क आय व सावधि जमा वास्तविक लेखा पद्धति पर लिया गया है। विक्रय के साथ उत्पादन शुल्क बिकाकर, व वेट घटा कर दिखाया गया है। प्रशिक्षणार्थी से प्राप्त आय (फीस) व खर्चे नकद पद्धति पर लिया गया है।

3. सरकार से प्राप्त अनुदान :

भारत सरकार द्वारा पृष्ठ अनावर्ती अनुदान पूजीगत कोष व कारपस फंड में दर्शावी गयी है. इन्वियटयूट ओफ चार्टर्ड एकाउन्टन्ट्स इंडिया द्वारा जारी की गई लेखा मानक अनुसूची-१२ के अनुसार लेखों में भारत सरकार से प्राप्त पूजीगत अनावर्तन, अनुदान का लेखे में प्रवर्तकों के अंशदान के रूप से दिखाया गया है वर्ष, के दौरान टूल रूम को आवर्तन अनुदान के रूप में कोई भी अंशदान प्राप्त नहीं हुआ है। व टूलरूम को आवर्तन अनुदान के लिए कोई भी अनुदान नहीं मिला है।

4. स्थायी संपत्तियाँ :

स्थायी संपत्तियाँ का मूल्यांकन उपार्जन मूल्य पर किया गया है जिसमें माल भाडा व अन्य कर व अन्य खर्च शामिल है तथा उत्पादनकर वेट निकाला गया है। स्थायी संपत्तियों का मूल्यांकन जिस दिन भुगतान किया उस किया गया है।

5. मूल्यहास :

मूल्यहास का मूल्यांकन घटाये गये मूल्यहास की पद्धति के आधार पर इन्कमटेक्ष कानून 1961 तथा संपत्तियों के योग वर्ष के दौरान इन्कमटेक्ष कानून 1961 के दर पर रखे गये हैं। वर्ष के दौरान इकाई मूल्यहास के दर कंपनी कानून 1956 के तौर पर बदले है जो इन्कमटेक्ष कानून 1961 मे दिये थे, ओर न ही पूर्वप्रभारी असर लेखा वही में दी गई है।

6. स्कन्ध दर : स्कन्ध का मूल्यांकन लागत पद्धति पर दर्शाया गया है। पूरक स्कन्ध को समाप्त करने ना कोई प्रावधान नहीं है। स्कन्ध का मूल्यांकन प्रबंधन ने दिया है व हमने भी इनको सत्यापन जो कि हमने तकनीकी कारण सही है। प्रबंधन के द्वारा सत्यापन विवरण निम्न प्रकार दर्शाया गया है।

क्रमांक	विवरण	राशि रुपयो में
1.	कच्चा माल	15,50,873.00
2.	उपभोज्य सामग्री, टूल्स व स्पेअर्स	11,18,149.00
3.	कार्य प्रगति पर	1,15,50,000.00
4.	निर्मित माल	50,77,328.00
5.	योग	1,92,96,350.00

7. वर्ष के दौरान जहां जरूरत हो वह गत वर्ष के आंकड़ों को रिगुर्प किया गया है।

8. निवृत्ती लाभ (रिटायरमेन्ट बेनीफीट)

टूल रूम ने ग्रेज्युटी के लिए जीवन बिमा निगम के साथ एक निधि बनाई है। जिसका प्रीमियम आय व्यय खाते में दिखाया गया है। और जीवन बीमा निगम के पास किस्त चुकाई जाती है। इसलिए इसका कोई प्रवधान नहीं किया गया है। ३१-०३-२४ ग्रुप ग्रेज्युटी का ब्यौरा निम्न अनुसार है। इसका प्रमाणपत्र जीवन बीमा निगम द्वारा सत्यापन किया है।





प्रारंभित शेष ०१-०४-२०२३ को	75,12,838/-
जोड़ीये में वर्ष के दौरान अंश समा योजीत	33,91,775/-
घटाइए वर्ष के दौरान चुकायी गयी राशि (क्लेमपेड)	50,48,068/-
घटाइए मृत्युदर चार्ज	1,76,865/-
जोड़ीये : वर्ष के दौरान ब्याज जमा	4,38,308/-
अंतिम शेष : ३१-०३-२०२४ का	61,17,988/-

\* भविष्य निधी कामगार राज्य विमा में अंशदान - उपचन पद्धति पर भविष्य निधी व कामगार राज्य विमा का भुगतान किया गया है।

9. मालसामान एवम सर्विस टेक्ष प्राप्तियाँ ईलेक्ट्रॉनिक क्रेडिट लेजर पर से ली गई है।

10. विविध देनदार / विविध लेनदार, तथा अग्रिम का शेष सत्यापन के आधार पर।

11. समापन स्टोक तथा हस्तगत रोकड शेष भौतिक सत्यापन के आधार पर है, और प्रबंधन द्वारा मुल्यांकित एवम प्रमाणित है।

यह स्थिती विवरण हमारे संलग्न प्रतिवेदन के अनुसार है।

संलग्न प्रतिवेदन के अनुसार है।

कृते

निरव अेस. शाह एन्ड कु.

चार्टर्ड एकाउन्टन्ट्स

निरव अेस. शाह

पार्टनर

सदस्य संख्या - 133345

फर्म रजिस्ट्रेशन नं. 0130244W

UDIN NO. : 24133345BKCQXC6516

स्थान : अहमदाबाद

दिनांक : १०/०८/२०२४







# INDO GERMAN TOOL ROOM



AHMEDABAD

(Govt. of India Society)

# 32<sup>ND</sup> ANNUAL REPORT 2023 - 24

Plot 5003, Phase IV, GIDC, Mehmedabad Road,  
Vatva, Ahmedabad - 382 445. Gujarat.



## **INDO GERMAN TOOL ROOM AHMEDABAD**

**Thirty First Annual Report for the period ending 31<sup>st</sup> March 2024**

### **1) INTRODUCTION**

Indo German Tool Room Society was set up under the bilateral agreement between the Government of India and the Government of Federal Republic of Germany. The agreement was signed in June 1989. The Society was registered vide GUJ/1940/Ahmedabad in the year of 1990. As agreed, land building and infrastructure were provided by Government of Gujarat, Machines and equipments for Production & Training (Imported) were provided by Government of FRG and Govt. of India had provided funds for machines of Training, Furniture, duties & taxes. The Management affairs of the Society rest with the Governing Council constituted by Government of India. Additional Secretary & Development Commissioner (MSME), Government of India is the President of the Society and Chairman of the Governing Council.

### **2) OBJECTIVES**

#### **THE MAIN OBJECTIVES TO BE PURSUED BY THE SOCIETY ARE**

Assistance to small industries particularly in plastics and metal in technology upgradation and development by

- Introduction of modern production technology
- Design and development of precision tools, dies and molds.
- Providing trained manpower
- Provide technical consultancy in area of tool design, manufacturing & application,
- Operate on cost covering principle



### **3) FACILITIES AVAILABLE WITH TOOL ROOM**

Indo German Tool Room, Ahmedabad is equipped with modern facilities for the manufacture of tools and for imparting training in the area of Tool & Die making. The production facilities include high precision machines of international standards like Computerized Numerical Controlled Milling machines, Wire Cut machines, Grinding machine etc. The Tool Room is also equipped with Precision Inspection facilities like height gauge, tool maker's microscope, hardness tester, C.M.M. Surface Testing equipment etc. The Training Department is equipped with high quality machines like Milling, Lathe, Surface, Cylindrical Grinding, EDM as well as CAD/CAM labs with latest work station and CAD/CAM softwares. Recently we have added Robotics & Mechatronics Lab.

We also have Rapid Prototyping and CAD/CAE facilities for new product development. Two Injection Moulding machines with necessary equipments are operational. These machines are being utilized to conduct trials on moulds made in the Tool Room. The machines are also used to produce components for various customers

### **Visit of Honorable AS & DC (MSME)/Chairman at MSME Vibrant Gujarat - 2024**





**Visit of Honorable Secretary (MSME) at Vibrant Gujarat - 2024**





#### 4. ACTIVITIES PERFORMED AND SERVICES OFFERED.

##### (i) Design & Development :

The Design Department that provides design services using **CAD (Computer-Aided Design)**, **CAM (Computer-Aided Manufacturing)**, and **CAE (Computer-Aided Engineering)** specialize in creating detailed designs, simulations, and manufacturing plans for various industries. These services are vital in fields like Plastic, aerospace, automotive and engineering, helping businesses streamline the product development process, improve precision, and reduce costs.

##### **CAD Services (Computer-Aided Design)**

\* **3D Modeling:** Developing complex 3D models of products, machines etc. CAD tools like AutoCAD, SolidWorks, NX or CATIA are used to create precise visual representations.

\* **2D Drafting:** Creating detailed 2D drawings, blueprints, or schematics of components or structures.

\* **Reverse Engineering:** Reproducing designs from physical objects through CMM/VMM or Blue Light scanning and 3D CAD modeling.

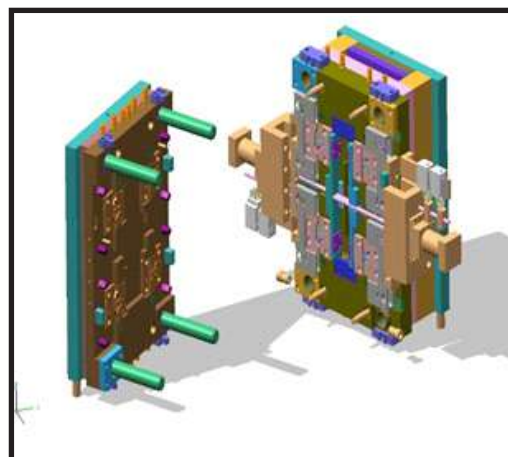

##### **CAM Services (Computer-Aided Manufacturing)**

\* **CNC Machining:** Using CAM software to generate the necessary codes for CNC machines to fabricate parts from the CAD designs.

\* **Toolpath Generation:** Creating optimal toolpaths for machining, reducing material waste and improving manufacturing efficiency.

\* **Post-Processing:** Generating post-processing files to interface with specific machine tools, ensuring seamless manufacturing operations.

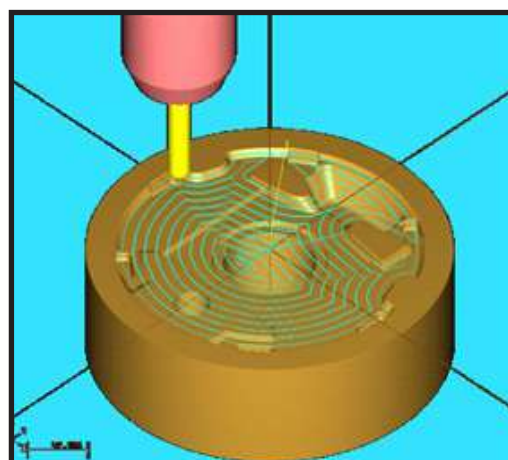

##### **CAE Services (Computer-Aided Engineering)**

\* **Simulation and Analysis:** Performing simulations such as FEA (Finite Element Analysis) for structural integrity, Mould flow Analysis, or thermal analysis to predict a product's behavior under real-world conditions.

\* **Design Optimization:** Optimizing designs for performance, safety, and cost-effectiveness based on CAE results.

\* **Virtual Testing:** Reducing the need for physical prototypes by testing designs virtually using tools like ANSYS.

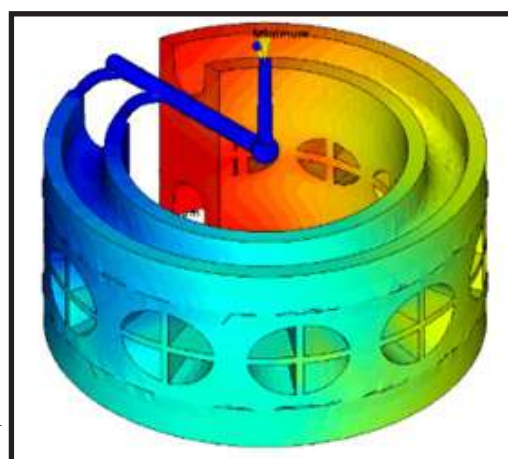



### **New Product Development**

New product development (NPD) services are offered by IGTR Ahmedabad to assist businesses in turning ideas into market-ready products. These services typically cover the entire process, from concept generation to production support. The goal is to help clients streamline the development process, reduce time-to-market, and ensure the product is feasible, manufacturable, and aligned with consumer needs.

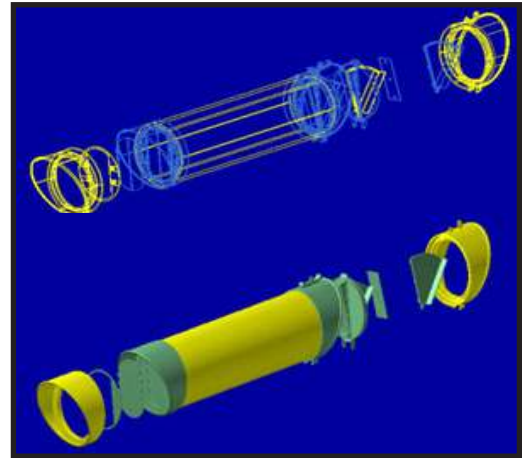

### **(ii) Consultancy**

The main activity of Consultancy & Marketing department is to carry out marketing, understand customer's requirement and convert the same into industrial process. C&M also provides best upgraded information about tools, their processes, materials and assist in machine & equipment selection. C&M also provides consultancy in the area of tool & die making, product development for project set up.

### **(iii) Any Other:**

#### **Tool Production :**

**Tool Room is equipped with to provide services** refer to the specialized manufacturing and design of tools, molds, dies and fixtures. These tools are essential for producing high - quality, repeatable, and efficient components in industries like plastics, automotive, medical, aerospace, consumer goods, and electronics manufacturing.

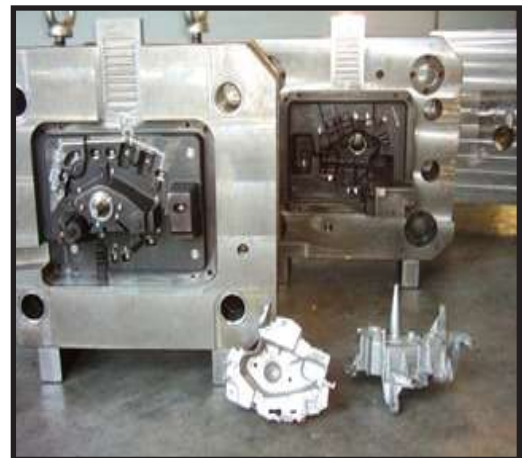



**Types of Tooling Services :**

- Die Design and Manufacturing
- Progressive Dies
- Injection Molds
- Blow Molds
- Jigs and Fixtures



**Heat Treatment :**

Heat Treatment Section is augmented by environment friendly Plasma Nitrating Facilities with chamber size 1 mtr. x 1 mtr. And loading facilities up to 500 kg.



**Quality Control :**

The Quality control is equipped with 3-D Co-ordinate Measuring Machine (CMM), Visual Measuring Machine (VMM), Blue Light Scanner, Micro Height Master, Profile Projector, Microscope etc.





## (iv) Training :

The Training Centre is committed to develop human resources to cater to the needs of metal, plastic and service industries in the area of tool technology, CAD/CAM/CAE, CNC, welding technology, industrial automation & robotics.

The knowledge, skills and abilities of the trainees developed by adopting dual training system of Germany i. e. **“Learning By Doing & Doing While Learning”** by maintaining desired quality standards of training system, bench marked with international standards to ensure **“Day-one Productive”** in today's competitive human performance system.

The training centre ensure overall development of trainees including soft skills by adopting various training methodologies.

The training centre initiate activities to spread its wings right up to the grass root level and head towards revolution from conventional to latest cutting edge technologies from its **“CENTRE OF EXCELLENCE”**.

The training centre ensure continuous up-gradation and capacity building of its trainers to nourish the ethical, spiritual and professional development of human resources.

Major emphasis is laid on practical sessions & making it more participative. Course curriculum & technology infrastructure are continuously updated in the light of the latest innovations in the industry.

- Class room sessions are conducted using audio visual aids.
- Continuous evaluation through series of competency tests.
- Participants are encouraged to do self-study & participate in discussions.
- Extensive opportunities are created to work with machine tools & related equipment.







## 5. PERFORMANCE

### Physical Performance (5 years)

#### (A) Training

##### (a) Number of training courses conducted

Activity / Year	2019-20	2020-21	2021-22	2022-23	2023-24
(i) Long term	42	23	24	28	31
(ii) Short term	274	184	276	262	459

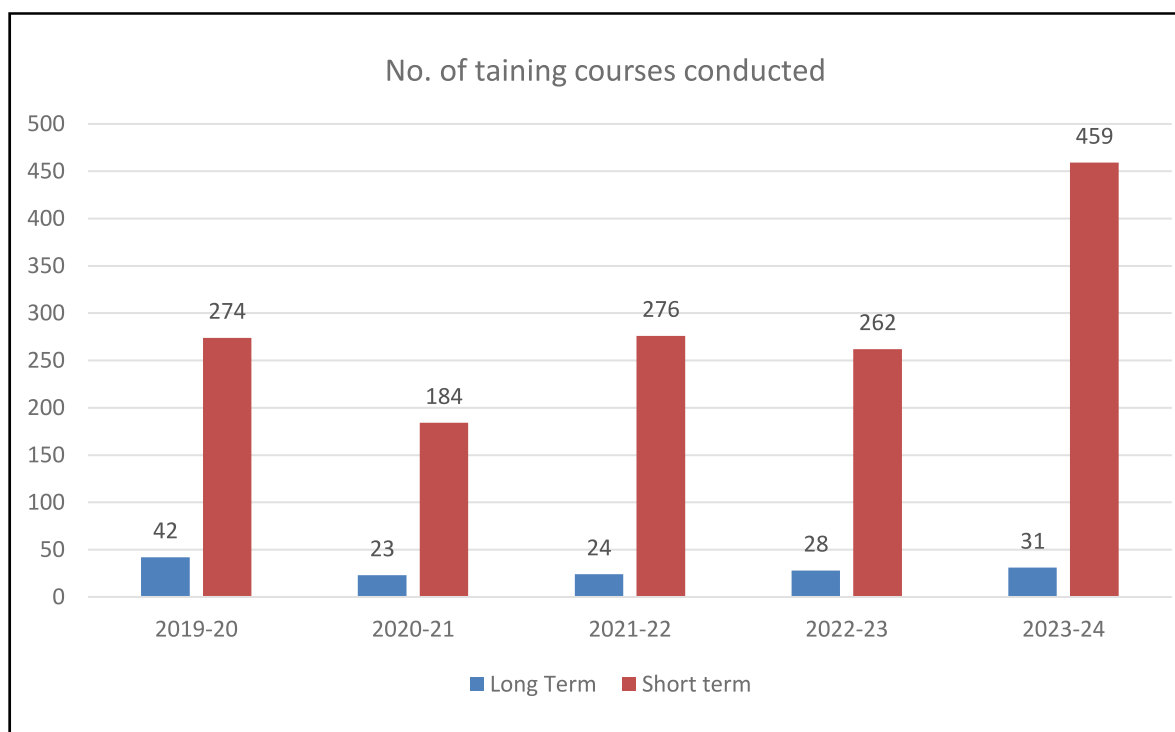



**(b) Number of trainees trained**

Activity / Year	2019-20	2020-21	2021-22	2022-23	2023-24
(i) Long term	1852	762	870	830	975
(ii) Short term	17154	7083	9328	10893	14175
<b>Total</b>	<b>19006</b>	<b>7845</b>	<b>10198</b>	<b>11723</b>	<b>15150</b>
(iii) SC candidate	3555	1648	2039	2694	3705
(iv) ST candidate	3906	1199	1702	2940	4227
(v) Women candidate	176	495	508	996	1085
(vi) PH candidate	0	0	1	01	0
(vii) Minorities	147	48	92	74	58

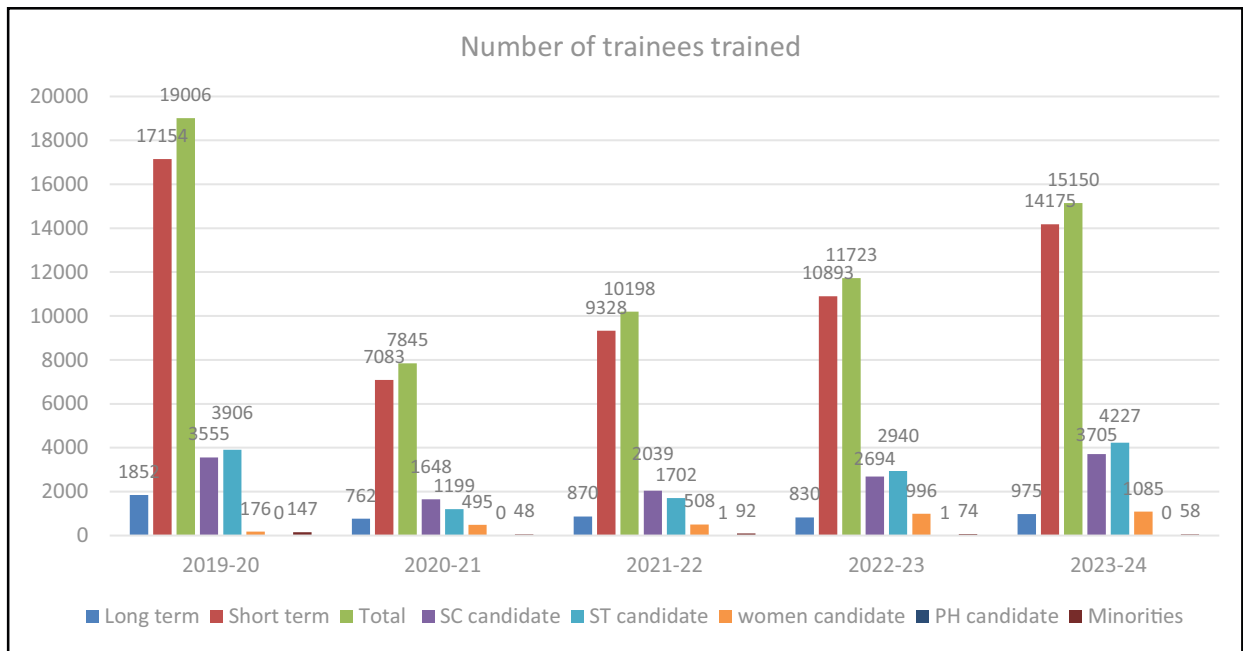

**(B) Unit Assisted**

Activity / Year	2019-20	2020-21	2021-22	2022-23	2023-24
<b>(a) MSME</b>	<b>3300</b>	<b>1462</b>	<b>884</b>	<b>718</b>	<b>1765</b>
<b>(b) Other</b>	<b>39</b>	<b>55</b>	<b>60</b>	<b>77</b>	<b>238</b>
<b>Total</b>	<b>3339</b>	<b>1517</b>	<b>944</b>	<b>795</b>	<b>2003</b>

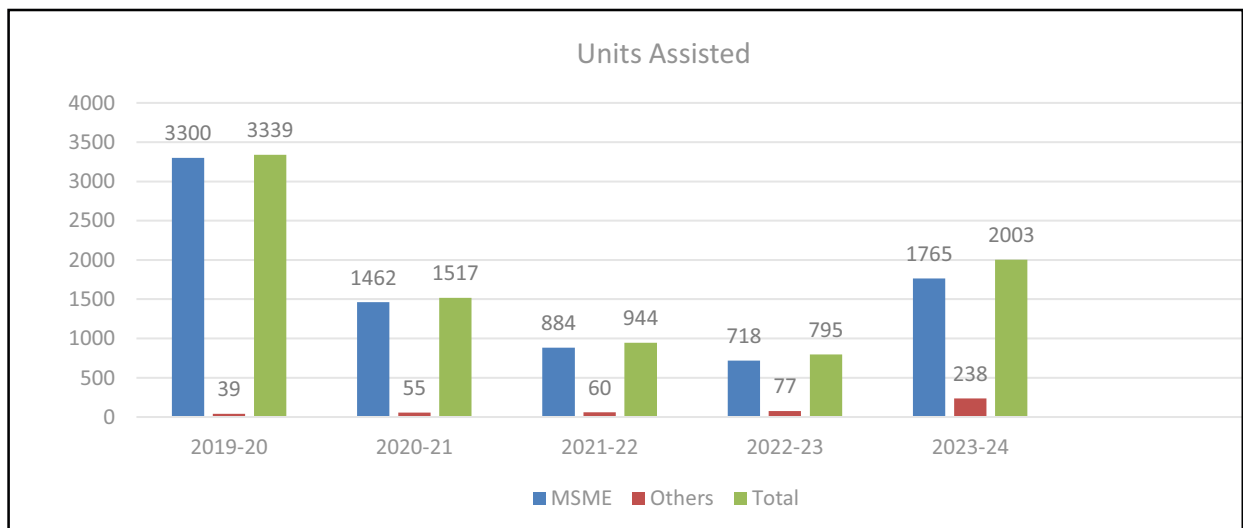



➤ **Financial Performance (5 years)**

**Rs. in lakhs**

Activity / Year	2019-20	2020-21	2021-22	2022-23	2023-24
Revenue generated Rs.	1790.00	1091.38	1348.66	1422.99	1636.85
Revenue Expenditure Rs.	1486.85	1364.54	1458.58	1560.26	1567.45
Cash Surplus	303.58	(273.16)	(109.91)	(137.17)	69.39
% of recovery	120.38	79.98	92.46	91.20	104.42

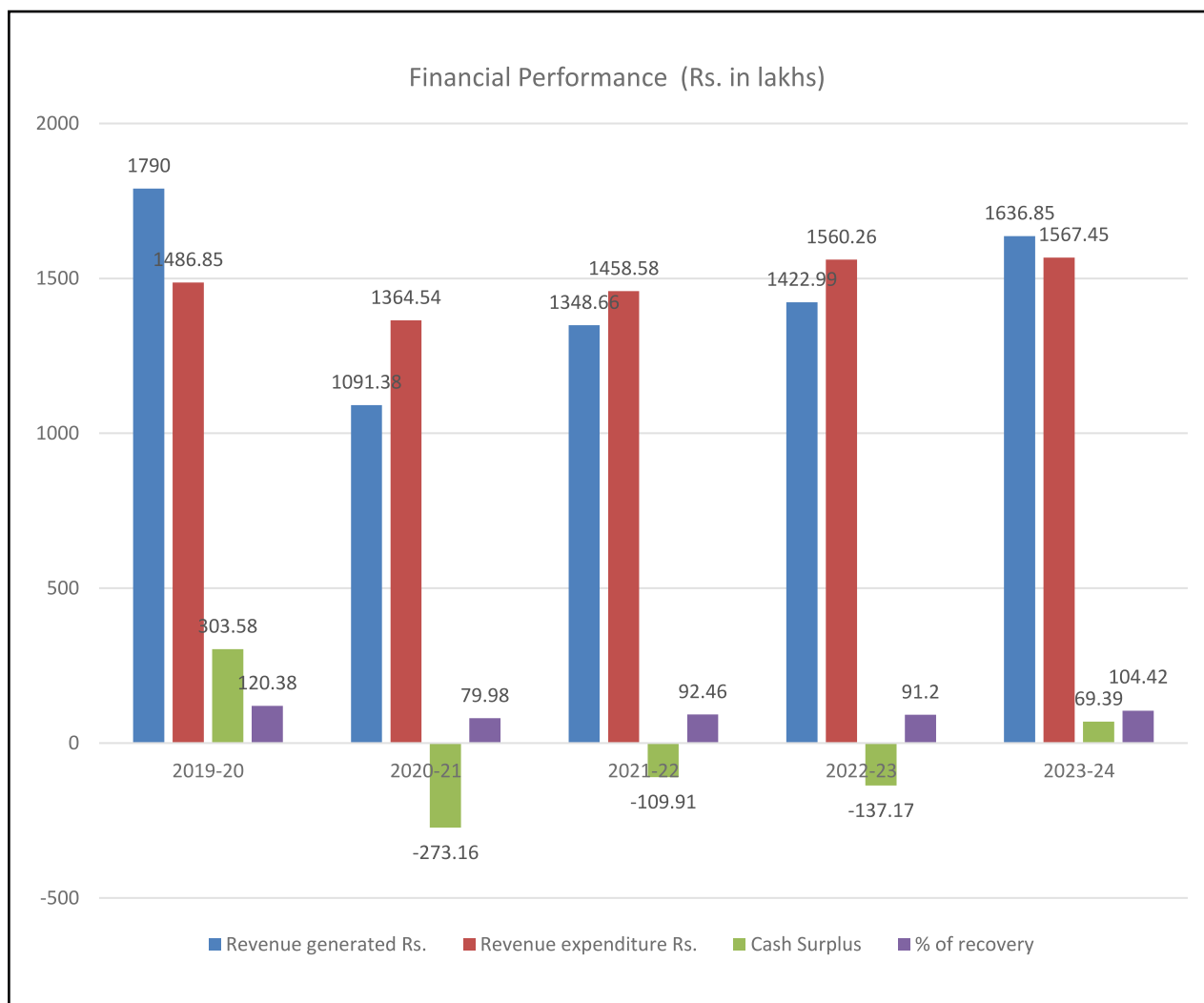



**Income from Sales / Services (5 years)**

**Rs. in lakhs**

<b>2019-20</b>	<b>2020-21</b>	<b>2021-22</b>	<b>2022-23</b>	<b>2023-24</b>
275.00	333.51	227.54	201.11	180.08

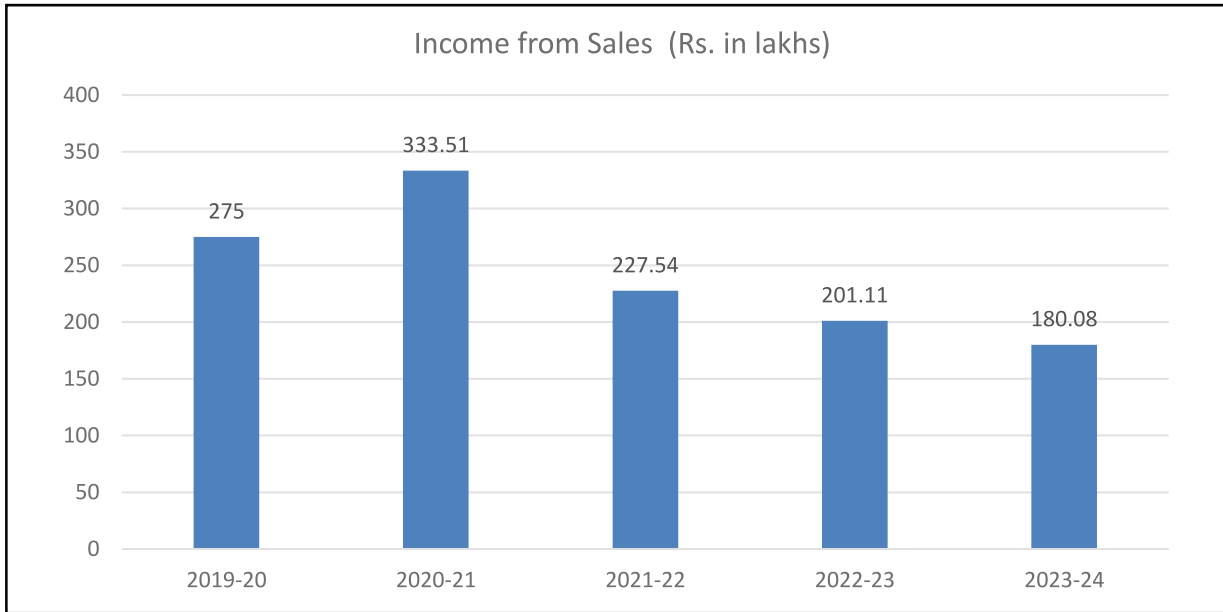

**Income from Training fees (5 years)**

**Rs. in lakhs**

<b>2019-20</b>	<b>2020-21</b>	<b>2021-22</b>	<b>2022-23</b>	<b>2023-24</b>
1211.96	545.04	980.80	1107.68	1332.90

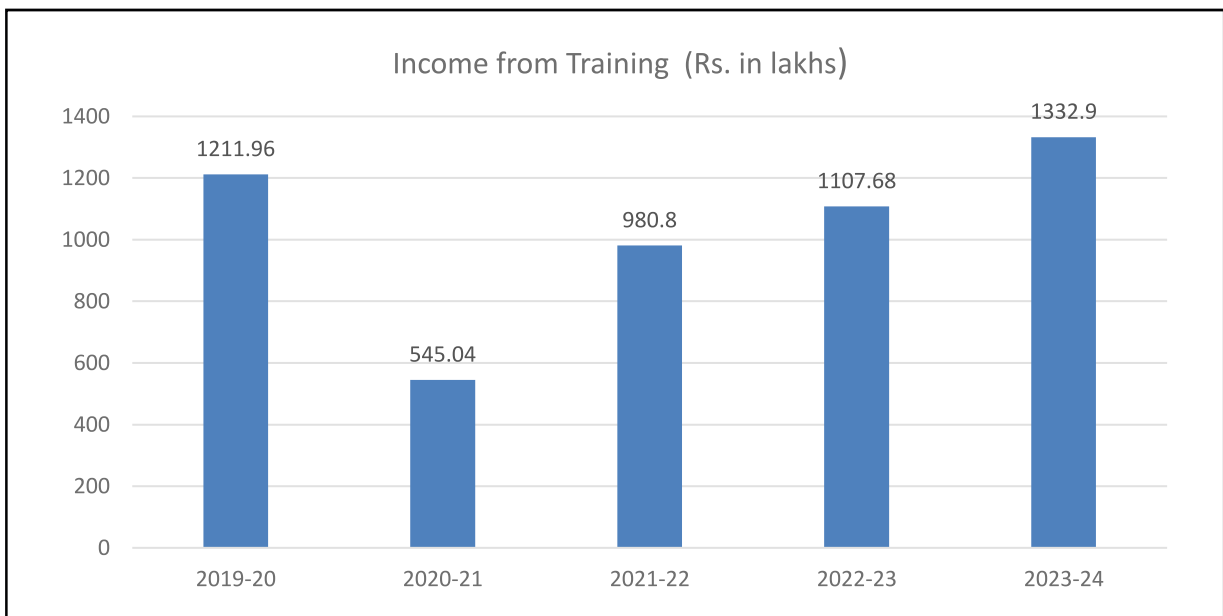



## Performance of Sub - Centres

Rs. in lakhs

Centre	Vadaj		Rajkot		Bilimora		Junagadh		Umbergaon	
	2022-23	2023-24	2022-23	2023-24	2022-23	2023-24	2022-23	2023-24	2022-23	2023-24
Revenue	1.49	12.10	125.68	115.53	80.66	49.64	74.33	72.95	119.71	103.69
Expenditure	4.91	6.32	20.15	17.90	5.88	5.81	6.30	8.87	8.18	8.45
Cash Surplus	-3.42	5.78	105.53	97.63	74.78	43.83	68.03	64.08	111.53	95.24

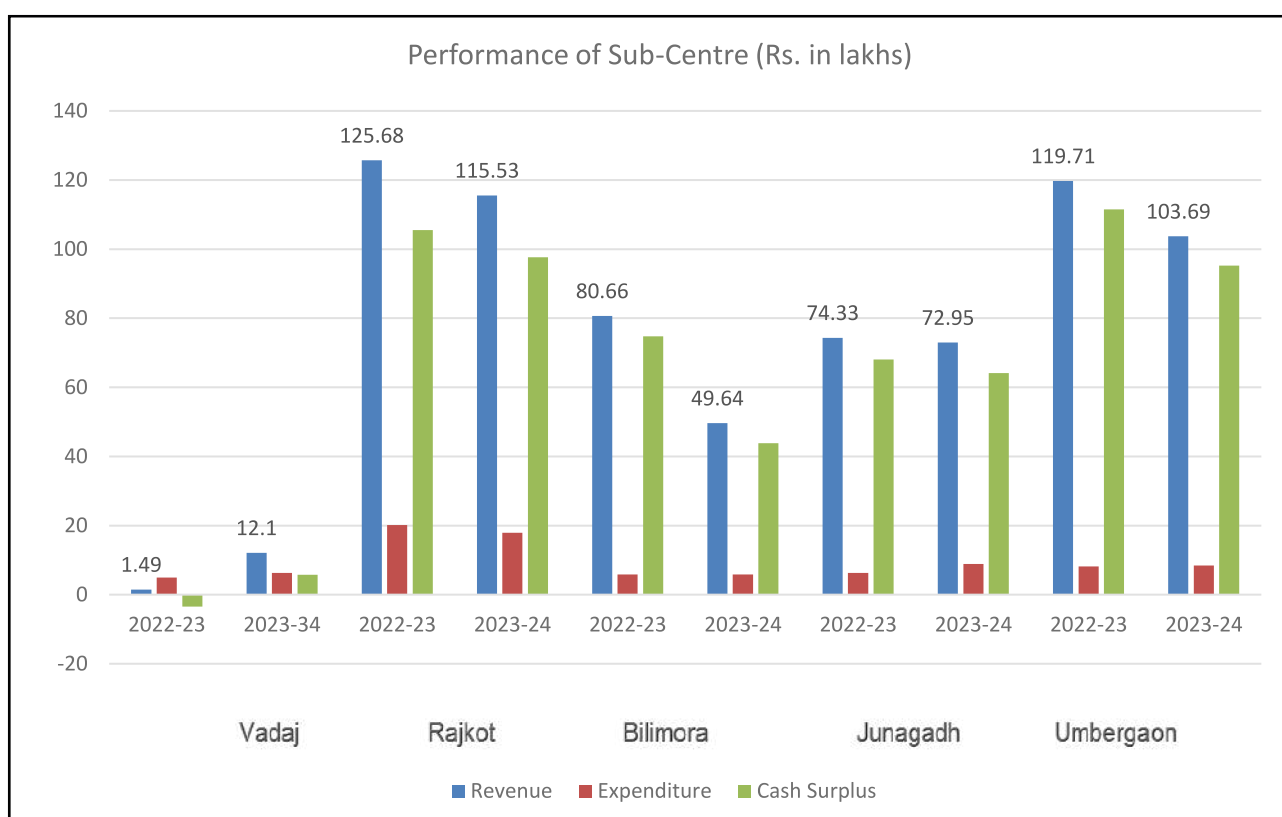

Centre	Vadaj		Rajkot		Bilimora		Junagadh		Umbergaon	
	2022-23	2023-24	2022-23	2023-24	2022-23	2023-24	2022-23	2023-24	2022-23	2023-24
Trainees trained	13	153	815	966	432	430	330	383	742	709
Unit Assisted	<b>Only training activities are going on</b>									



**Performance of Sub - Centres**

(Rs. in Lakh)

Centre	Bhavnagar		Sanand	
	2022-23	2023-24	2022-23	2023-24
Revenue	1.60	10.85	0.19	11.34
Expenditure	53.33	46.47	48.69	50.15
Cash Surplus	-51.73	-35.62	-48.50	-38.81

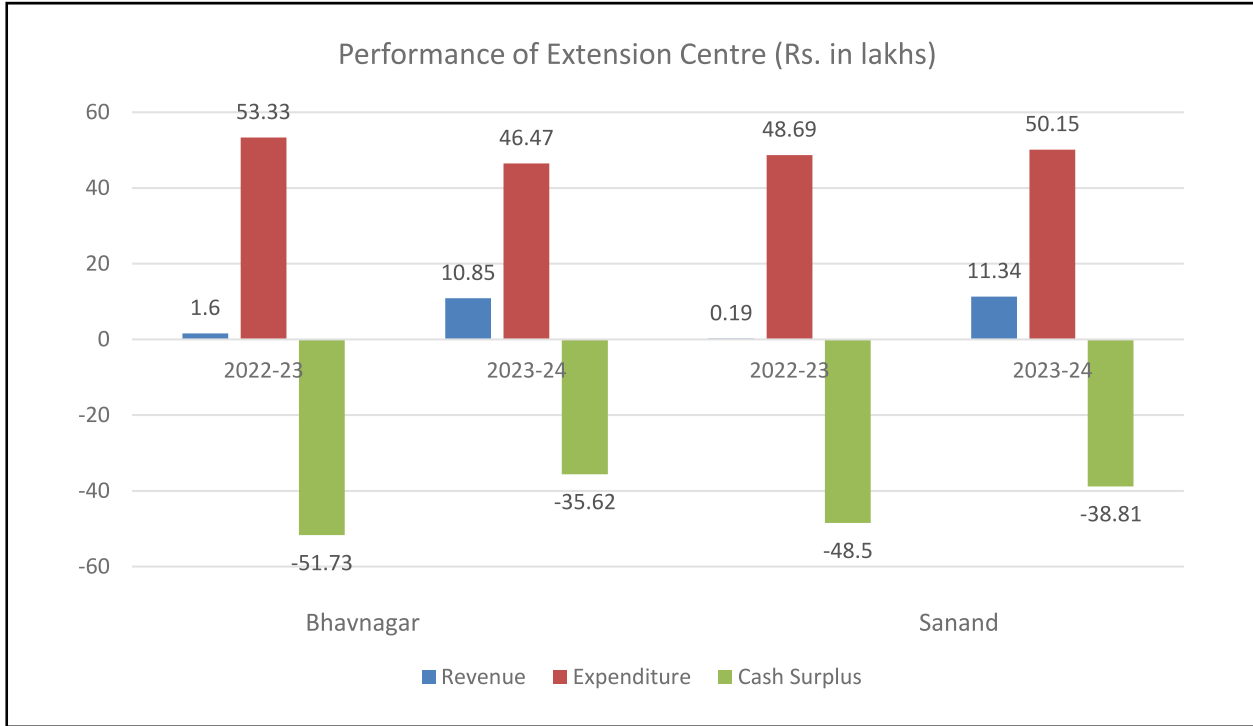

**6. Significant achievements**

- Conducted training programme on Welding Technology for the employees of M/s. Mahavir Steels, Ahmedabad, Gujarat.
- Conducted training programme on CNC Programming Lathe for the employees of Sterling Abrasives, Ahmedabad
- Conducted training programme on CNC Programming Milling, Revit Architecture & PLC Programming for international students (Nizeria, Sudan & Nepal – 38 nos and J&K – 7 nos)
- Started NCVT approved courses (Machinist, Welder & COPA)
- Conducted 6 weeks training programme for 60 trainees with financial support from SIDBI
- Conducted Zonal level World Skill competition



**1. Foot Paddle for Laparoscopy instruments in hospital:**

Customer was previously using Aluminium Casted foot paddle and doing machining and using. The part was heavier and needs post operation in Aluminium casting. Manufacturing time was high and high cost. The weight of the part was high and the aesthetic appearance was not satisfactory to customer. We have designed developed and manufactured the Plastic injection mould for the same which fulfilled all requirements of the customer and eliminated problems in existing product.



**2. Funnel for Hospital Application:**

Customer was previously using Funnel for hospital use from fiber reinforced material. The part was heavier and Manufacturing time was high and high cost. The weight of the part was high and the aesthetic appearance was not good. We have designed developed and manufactured the Plastic injection mould for the same which fulfilled all requirements of the customer and eliminated problems in existing product.



3. Design, Development & manufacturing of Plastic injection molds for Switches, Covers & its accessories. Total 11 moulds to take production of 14 products are to be used in electrical switches boxes for residential and industrial purposes. Customer has collaborated with Europe base company to manufacture the same in India, IGTR has helped in design, development and supplied successful final samples and molds to the customer.

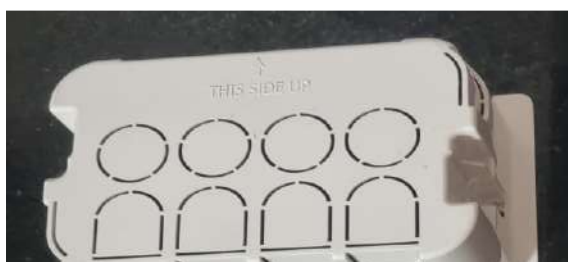
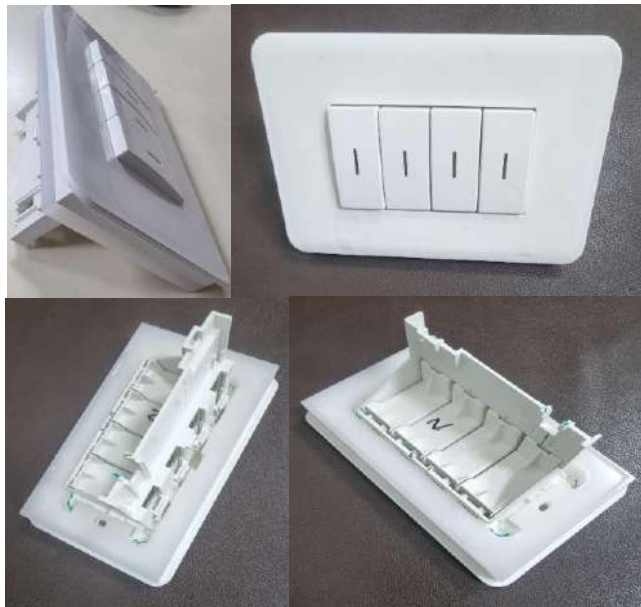





## **7. CREATION OF CAPITAL ASSETS OUT OF PLAN FUND**

Created following assets out of the plan funds during the year 2023-24.

### **(A) PLANT & MACHINERY**

1. Samsung 1000 GB Hard Disk Drive – 1 no.
2. Split AC – 12 nos.
3. H20 Plastic Moulded Chair – 50 nos.
4. Upgradation of VLSI Software with 3 years AMC – 20 seats
5. Catia V5 software – ED2 Academic latest version with 3 years AMC – 20 nos
6. Upgradation of Ansys software with latest version with 3 years AMC – 25 seats
7. NX (Unigraphics) latest Academic version with 3 years AMC - 15 seats
8. CCTV Camera Surveillance System – 1 set

### **(B) CIVIL WORKS**

1. Construction of new hostel building
2. Construction of canteen building
3. Construction of new entrance gate



### New Hostel



### New Canteen





## New Entrance Gate



### 8) FUTURE PLAN

IGTR facilities are continuously upgraded by sophisticated machinery and equipment to keep pace with the developments elsewhere in the world. We will take IGTR as leader in the nation for latest manufacturing technology by practicing and promoting new technology and create brand image as total solution provider.

1. Computers & softwares for Production
2. Plastic Material Testing Lab
3. Quality Control Lab in Training
4. Set up of AR / VR lab.
5. Continue procurement of machines at Extension centres Start Training & Production activities at new extension centres.
6. New advanced Technology in 3D Printing



## 9. STAFF POSITION

In all personnel are in position as on **31<sup>st</sup> March 24**, break up of which is given below :

	<b>Group A</b>	<b>Group B</b>	<b>Group C</b>	<b>Total</b>
<b>AS ON 31-03-2021</b>	13	21	54	88
<b>AS ON 31-03-2022</b>	12	21	54	87
<b>AS ON 31-03-2023</b>	10	21	54	85
<b>AS ON 31-03-2024</b>	10	18	52	80
<b>2025 (Anticipated)</b>	10	18	47	75

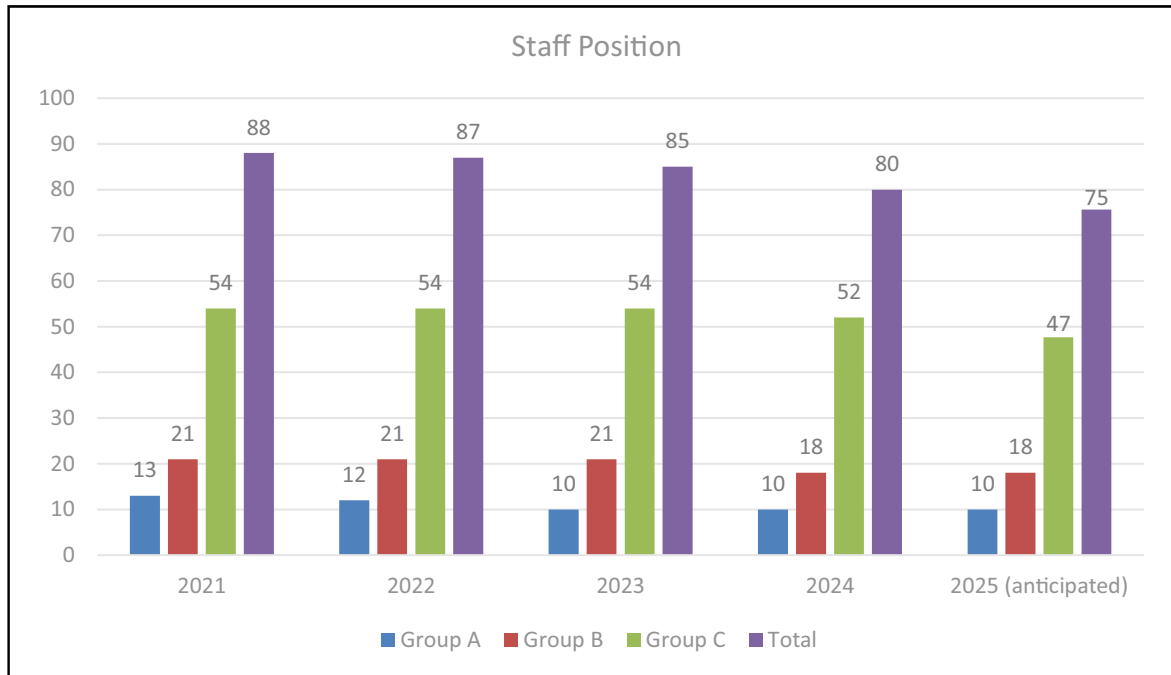

**No of SC/ST/OBC officer as on 31<sup>st</sup> March, 2024**

<b>As on 31-03-2024</b>	<b>Group A</b>		<b>Group B</b>		<b>Group C</b>	
	<b>Tech</b>	<b>Non Tech</b>	<b>Tech</b>	<b>Non Tech</b>	<b>Tech</b>	<b>Non Tech</b>
<b>SC</b>	6	0	5	0	9	0
<b>ST</b>	1	0	0	0	7	2
<b>OBC</b>	1	0	3	0	11	0



**10. THE CONSTITUTION OF GOVERNING COUNCIL.**

<b>S.No.</b>	<b>List of Members</b>	<b>Status</b>
1.	Addl. Secy.& Development Commissioner ( MSME ) New Delhi.	Chairman
2.	Jt. Secretary( MSME ),Ministry of MSME New Delhi	Member
3.	Director (TR), O/o DC (MSME), New Delhi	Member
4.	Director / US (IF Wing) Dept. of Industrial Development Ministry of Industry, Udyog Bhavan, New Delhi.	Member
5.	Industries Commissioner, Govt. of Gujarat Udyog Bhavan, Gandhinagar.	Member
6.	Director of Technical Education, Board Govt. of Gujarat, Gandhinagar	Member
7.	Director, MSME Development Institute, Ahmedabad	Member
8.	Principal Technical Advisor / Project Coordinator GTZ, New Delhi.	Member
9.	President Gujarat State Plastic Manufacturing Association, Ahmedabad.	Member
10.	President, Gujarat Rubber Manufacturer's Association Ahmedabad	Member
11	General Manager, SIDBI, Ahmedabad	Member
12	Shri N. Shivalingaiah , St. Annes Convent Road, KH Nagar Maddur Town, Dist :- Mandya -571428 Karnataka	Member
13	General Manager, IGTR, Ahmedabad	Member Secretary

**11. Last Meetings Date**

1. Annual General Meeting	23/11/2023
2. Governing Council	23/11/2023

**12 BANKER**

- 1 Axis Bank Ltd, Maninagar, Ahmedabad.
- 2 Punjab National Bank, GIDC, Vatva Branch, Ahmedabad
- 3 Stat Bank of India, Vatva Branch, Ahmedabad

**13. AUDITOR'S REPORT**

M/s. Nirav S. Shah & Co., Ahmedabad, Chartered Accountant was appointed as statutory auditors of the society for the period ending 31st March, 2024. The Auditors have given their report, which is enclosed herewith.



**Nirav S. Shah & Co**  
**CHARTERED ACCOUNTANTS**

112, Sakar V, nr. Mithakhali Rly Crossing, Off Ashram Road, Ahmedabad-380 009.  
Ph. : 079-40301280 (M) 98256 09734 Email : shah.shahassociates @gmail.com

**AUDIT REPORT**

We have audited the attached Balance Sheet of **INDO GERMAN TOOL ROOM, AHMEDABAD (A GOVERNMENT OF INDIA SOCIETY)**, as at **31<sup>st</sup> March, 2024** and the Income & Expenditure Account for the year ended on that date annexed thereto. These financial statements are the responsibility of the Society's management. Our responsibility is to express an opinion on these financial statements based on our audit.

We conducted our audit in accordance with auditing standards generally accepted in India. These Standards require that we plan and perform the audit to obtain reasonable assurance about whether the financial statements are free of material misstatement. An audit also includes assessing the accounting principles used and significant estimates made by management, as well as evaluating the overall financial statement presentation. We believe that our audit provides a reasonable basis for our opinion.

We have obtained all the information and explanations which to the best of our knowledge and belief were necessary for the purpose of our audit;

In our opinion and to the best of our information and according to the explanations given to us, the accounts read together with notes and subject to observation in above Para give a true and fair view and are in conformity with the accounting principles generally accepted in India;

1. In the case of Balance Sheet, of the state of the affairs of the Company as at **31<sup>st</sup> March-2024** and
2. In the case of the Income & Expenditure Account, the Excess of Expenditure over Income for the year ended on that date.



For, Nirav S. Shah & Co  
Chartered Accountants

  
(Nirav S. Shah)  
Partner

Membership No.: 133345  
Firm Registration No.: 0130244W  
UDIN : 24133345BKCQXC6516

Place: Ahmedabad  
Date : 10/08/2024



**FORM OF FINANCIAL STATEMENTS (NON-PROFIT ORGANISATION)  
INDO GERMAN TOOL ROOM, AHMEDABAD  
BALANCE SHEET AS AT 31ST MARCH,2024**

(Amount Rs.)

Particulars	Schedule	Current Year as on 31.03.2024	Previous Year as on 31.03.2023
<b>CORPUS / CAPITAL FUND AND LIABILITIES</b>			
Corpus / Capital Fund	<b>1</b>	86,97,94,556	8545,94,341
Reverses and Surplus		-	-
Earmarked / Endowment Funds		-	-
Secured Loan And Borrowing			
Unsecured Loan And Borrowing	<b>2</b>	2,25,07,396	225,07,396
Current Liabilities And Provisions	<b>3</b>	2,31,38,306	238,41,250
<b>Total</b>		<b>91,54,40,258</b>	<b>90,09,42,987</b>
<b>ASSETS</b>			
Fixed Assets	<b>4</b>	23,39,08,195	2623,07,622
Investments - From Earmarked		-	-
Investments - Others		-	-
Current Assets, Loans, Advances, Etc,	<b>5</b>	68,15,32,063	6386,35,365
Miscellance Expendture (To the extent not written off or adjusted)		-	-
<b>Total</b>		<b>91,54,40,258</b>	<b>90,09,42,987</b>

Significant Accounting policies, Contingent Liabilities and Notes on Account

As our report of even date attached.

  
Chairman  
Governing Council

  
General Manager  
Member Secretary



**For, Nirav S. Shah & Co  
Chartered Accountants**

  
(Nirav S. Shah)  
Partner

Membership No.: 133345  
Firm Registration No.: 0130244W  
UDIN : 24133345BKQCXC6516

**Place: Ahmedabad  
Date : 10/08/2024**

**Place: Ahmedabad  
Date : 10/08/2024**



# IGTR - Ahmedabad 32<sup>nd</sup> Annual Report 2023 - 24

FORM OF FINANCIAL STATEMENTS (NON-PROFIT ORGANISATION)  
INDO GERMAN TOOL ROOM, AHMEDABAD  
INCOME & EXPENDITURE  
FOR THE YEAR ENDED 31ST MARCH 2024

(Amount Rs.)

Particulars	Schedule	Current Year as on 31.03.2024	Previous Year on 31.03.2023
<b>(A) INCOME</b>			
Income from Sales / Services	6	1,80,08,726	201,11,648
Training Fees Received	8	13,32,90,141	1107,68,250
Interest Earned	9	91,02,991	95,51,431
Other Income	10	10,18,624	16,59,258
Increase / (decrease) in stock of finished goods			
Works-in-Progress	11	22,65,000	2,09,000
<b>Total (A)</b>		<b>16,36,85,482</b>	<b>14,22,99,587</b>
<b>(B) EXPENDITURE</b>			
Establishment Expresses	12	12,00,64,248	1182,11,599
Other Administrative Expenses, etc	13	3,66,67,810	378,04,198
Finance Charges	14	13,436	11,087
<b>Total (B)</b>		<b>1567,45,494</b>	<b>1560,26,884</b>
<b>(C) Excess of Income over Expenditure (A-B)</b>		69,39,988	(137,27,297)
<b>(D) Less: Description</b>	4	400,55,773	457,90,215
Net Profit / (Loss) (C-D)		<b>(3,31,15,785)</b>	<b>(5,95,17,512)</b>
(E) Grant - in - Aid (Recruting) from Govt. of India	7	-	-
Grant - in - Aid Recd. In kind from Govt. of Germany		-	-
<b>Net Profit / (Loss) Before Taxes</b>		<b>(3,31,15,785)</b>	<b>(5,95,17,512)</b>
(F) Defferd Tax Liability		-	-
(G) Prior Period Adjustment (Refer Note 5)		-	-
(H) Profit/(Loss) Carried to the Balance Sheet ( Ref Sch.1.)		<b>(3,31,15,785)</b>	<b>(5,95,17,512)</b>

Significant Accounting Policies, Contingent Liabilities and Notes on Accounts

  
Chairman  
Governing Council

  
General Manager  
Member Secretary

Place: Ahmedabad  
Date : 10/08/2024



As our report of even date attached.

For, Nirav S. Shah & Co  
Chartered Accountants

  
(Nirav S. Shah)  
Partner

Membership No.: 133345  
Firm Registration No.: 0130244W  
UDIN : 24133345BKCQXC6516

Place: Ahmedabad  
Date : 10/08/2024





**FORM OF FINANCIAL STATEMENTS (NON-PROFIT ORGANISATION)  
INDO GERMAN TOOL ROOM, AHMEDABAD  
SCHEDULES FORMING PART OF BALANCE SHEET AS AT 31ST MARCH 2024**

**SCHEDULE-1: CORPUS / CAPITAL FUND**

(Amount Rs.)

Particulars	Current Year as on 31.03.2024		Previous Year on 31.03.2023	
<b>A Government of India</b>				
Balance as at the beginning of the year	1,07,99,99,172		11,380,81,622	
Add: Contribution towards Corpus / Capital Fund (Non Recurring Grant)	4,83,16,000		23,17,550	
Less : Grant return to Govt Extension centre (Sanand,Bhavnagar)	-		604,00,000	
		11283,15,172		1,0799,99,172
<b>B Government of Fedral Republic of Germany</b>				
Balance as at beginning of the year	-		-	
(Deduct): Recurring Grant received in kind transferred to the Income and Expenditure Account	-		-	
	-		-	
		-		-
<b>C Government of Gujarat</b>				
Balance as at the beginning of the year	1,947,96,820		1,947,96,820	
Add: Contribution towards Corpus / Capital Fund				
		1947,96,820		1947,96,820
<b>Grant Total of Capital (A+B+C)</b>		<b>13231,11,992</b>		<b>12747,95,992</b>
<b>Add: Balance of Excess of Income over Expenditure As per Last Account</b>	(42,02,01,651)		(36,06,84,130)	
Add / Less : Current Year Profit / (Loss)	(3,31,15,785)		(595,17,521)	
Add. Differred credit Liabilities		(45,33,17,436)		(42,02,01,651)
<b>BALANCE AS AT THE YEAR END</b>		<b>86,97,94,556</b>		<b>85,45,94,341</b>

**SCHEDULE- 2 : UNSECURED LOANS AND BORROWINGS**

(Amount Rs.)

Particulars	Current Year as on 31.03.2024		Previous Year on 31.03.2023	
<b>UNSECURED LOANS AND BORROWINGS:</b>				
<b>MSME - New Delhi</b>	225,07,396		225,07,396	
<b>BALANCE AS AT THE YEAR END</b>		<b>225,07,396</b>		<b>225,07,396</b>





**FORM OF FINANCIAL STATEMENTS (NON-PROFIT ORGANISATION)**  
**INDO GERMAN TOOL ROOM, AHMEDABAD**  
**SCHEDULES FORMING PART OF BALANCE SHEET AS AT 31ST MARCH 2024**

**SCHEDULE- 3 : CURRENT LIABILITIES AND PROVISIONS**

(Amount Rs.)

Particulars	Current Year as on 31.03.2024		Previous Year on 31.03.2023	
<b>A. CURRENT LIABILITIES</b>				
<b>1. Acceptance</b>				
Security Deposit Payable	13,10,712	13,10,712	6,52,750	6,52,750
<b>2. Sundry Creditors</b>				
a. For Goods	35,27,651		15,75,830	
b. Others	4,38,213	39,65,864	32,03,521	47,79,351
<b>3. Advance Received</b>				
Advance against Job work (Prodn.) / Sales	89,76,226	89,76,226	105,15,373	105,15,373
<b>4. Interest accrued but not due on Secured Loans / borrowings</b>	-	-	-	-
<b>5. Statutory Liabilities</b>				
TDS Payable	2,13,497		78,649	
Professional Tax Payable	15,800		17,000	
GIS Payable	9,425		9,585	
		<b>2,38,722</b>		<b>1,05,234</b>
<b>6. Other Current Liabilities</b>				
Insurance Payable	-		1,22,857	
Unpaid Salary	75,79,388	75,79,388	68,68,697	69,91,554
<b>TOTAL (A)</b>		<b>2,20,70,911</b>		<b>2,30,44,262</b>
<b>B PROVISIONS:</b>				
Outstanding Expense	6,13,590		4,95,010	
Provision for Leave Encashment	4,28,805		2,76,978	
Audit Fees	25,000		25,000	
<b>TOTAL (B)</b>		<b>10,67,395</b>		<b>7,96,988</b>
<b>TOTAL (A+B)</b>		<b>2,31,38,306</b>		<b>2,38,41,250</b>





INDO GERMAN TOOL ROOM, AHMEDABAD  
FOR THE YEAR ENDED 31ST MARCH, 2024

SCHEDULE-4 : FIXED ASSETS

PARTICULARS	RATE OF DEP.	GROSS BLOCK (AT COST) (AMOUNT RS.)			DEPRECIATION (AMOUNT RS.)			NET BLOCK (AMOUNT RS.)			
		Total As At 31.03.2023	Addition During The Year	Deduction During The Year	Total As At 31.03.2024	Total As At 31.03.2023	For The Year	Depreciation Written Back	Total As At 31.03.2024	Bal. As on 31.03.2024	Bal. As on 31.03.2023
LEASEHOLD LAND	0.00%	157,87,170	-	-	157,87,170	9,56,798	-	9,56,798	1,48,30,372	1,48,30,372	1,48,30,372
LEASEHOLD BUILDING	10.00%	23,03,29,283	58,240	-	2,30,37,483	14,72,42,491	83,13,194	15,55,55,685	7,48,31,798	7,48,31,798	8,30,86,752
LEASEHOLD BUILDING - Bhavnagar	10.00%	2,42,168	-	-	2,42,168	34,433	20,774	55,206	1,86,962	1,86,962	2,07,735
LEASEHOLD BUILDING - Sanand	10.00%	1,09,704	-	-	1,09,704	30,850	7,885	38,735	70,969	70,969	78,854
NABL LAB	10.00%	4,40,077	32,343	-	4,72,420	70,462	39,495	1,09,957	3,62,463	3,62,463	3,69,615
<b>PLANT &amp; MACHINERY</b>											
Plant & Machinery	15.00%	54,80,85,198	-	-	54,80,85,198	46,08,63,434	1,30,63,287	47,39,26,721	7,41,58,477	7,41,58,477	870,88,577
Plant & Machinery-Bhavnagar	15.00%	2,60,27,611	83,796	-	2,61,11,407	57,86,697	30,44,339	88,31,036	1,72,80,372	1,72,80,372	202,40,914
Plant & Machinery-Sanand	15.00%	2,62,66,911	84,111	-	2,63,51,022	56,08,106	31,23,684	86,31,790	1,65,93,213	1,65,93,213	207,58,804
Air Conditioners	15.00%	81,92,746	5,17,445	-	87,10,191	67,32,820	2,69,807	70,02,627	17,07,564	17,07,564	14,59,926
Xerox Machine	15.00%	2,48,295	-	-	2,48,295	2,38,473	1,473	2,39,946	8,349	8,349	9,822
Solar System	15.00%	62,10,184	3,96,425	-	66,06,609	27,39,018	10,72,370	38,11,388	27,95,201	27,95,201	34,71,146
Fax Machine	15.00%	14,700	-	-	14,700	13,345	203	13,549	1,151	1,151	1,355
<b>ELECTRICAL INSTALLTION</b>											
	15.00%	27,85,250	1,361	-	27,86,611	22,75,123	76,536	23,51,659	4,34,952	4,34,952	5,10,127
<b>COMPUTERS</b>											
COMPUTERS-Bhavnagar	40.00%	570,73,461	5,34,219	-	576,07,680	552,00,165	8,89,193	560,89,358	15,18,322	15,18,322	18,73,296
COMPUTERS-Sanand	40.00%	53,58,011	-	-	53,58,011	38,08,717	6,18,918	44,27,634	9,28,377	9,28,377	15,47,294
	40.00%	51,99,617	-	-	51,99,617	1,022,333	16,70,914	26,93,247	25,06,370	25,06,370	41,77,284
<b>COMPUTERS SOFTWARE</b>											
COMPUTERS SOFTWARE-Bhavnagar	40.00%	500,30,588	104,39,301	-	604,69,889	401,40,091	49,23,932	450,64,023	1,54,05,866	1,54,05,866	98,90,497
COMPUTERS SOFTWARE-Sanand	40.00%	35,34,985	-	-	35,34,985	22,07,529	5,30,982	27,38,511	7,96,474	7,96,474	13,27,456
	40.00%	35,34,985	-	-	35,34,985	22,07,529	5,30,982	27,38,511	7,96,474	7,96,474	13,27,456
<b>BOOKS</b>											
	40.00%	4,81,613	-	-	4,81,613	4,45,108	14,602	4,59,710	21,903	21,903	36,505
<b>CAPITAL TOOLS</b>											
	40.00%	127,51,119	4,42,680	-	131,93,799	110,57,193	7,74,968	118,32,161	13,61,638	13,61,638	16,93,926
<b>FURNITURE &amp; FIXTURES</b>											
Office Furniture & Fixtures	10.00%	142,55,324	1,75,988	-	1,44,31,312	1,22,84,483	2,23,569	1,25,08,052	19,23,260	19,23,260	21,04,028
Office Furniture & Fixtures-Bhavnagar	10.00%	10,16,428	-	-	10,16,428	2,10,429	80,600	2,91,028	7,25,999	7,25,999	8,05,999
Office Furniture & Fixtures-Sanand	10.00%	4,93,050	-	-	4,93,050	1,03,615	38,944	1,42,558	3,50,492	3,50,492	3,89,435
Storage Furniture & Fixtures	10.00%	13,94,386	-	-	13,94,386	13,18,174	7,621	13,25,795	68,591	68,591	76,212
Canteen Furniture & Fixtures	10.00%	10,46,848	-	-	10,46,848	9,47,360	9,949	9,57,309	89,539	89,539	99,488
Canteen House Furniture	10.00%	1,98,031	-	-	1,98,031	1,96,656	238	1,95,893	2,138	2,138	2,375
Hostel Furniture	10.00%	4,7,31,176	-	-	4,7,31,176	43,62,442	36,873	43,99,316	3,31,860	3,31,860	3,68,734
Auditorium Furniture	10.00%	18,15,409	-	-	18,15,409	17,99,154	1,626	18,00,779	14,630	14,630	16,255
<b>OFFICE &amp; OTHER EQUIPMENTS</b>											
Canteen Equipments	15.00%	232,067	1,879	-	2,33,946	1,80,339	7,783	1,88,122	45,824	45,824	51,728
Office Equipments	15.00%	3,226,162	-	-	3,226,162	27,55,825	70,551	28,26,376	3,99,786	3,99,786	4,70,337
Auxiliary Equipments	15.00%	1,083,391	-	-	1,083,391	10,69,065	2,149	10,71,214	12,177	12,177	14,326
Accessories	15.00%	36,194	-	-	36,194	35,915	42	35,956	238	238	279
Guest house Equipments	15.00%	87,500	-	-	87,500	86,044	218	86,262	1,238	1,238	1,456
Digital Camera	15.00%	8,800	-	-	8,800	7,603	150	7,952	648	648	997
Hostel Equipments	15.00%	9,300	-	-	9,300	9,233	12	9,233	67	67	79
Water Coolers	15.00%	772,392	-	-	7,72,392	6,25,476	22,037	6,47,513	1,24,879	1,24,879	1,46,916
Pantry Equipments	15.00%	16,778	-	-	16,778	14,802	296	15,098	1,680	1,680	1,976
RO Systems	15.00%	670,443	-	-	6,70,443	5,25,353	21,764	5,47,117	1,23,326	1,23,326	1,45,090
Money Counting Mic	15.00%	4,298	-	-	4,298	3,566	110	3,675	623	623	732
CCTV Camera	15.00%	908,185	8,427	-	9,17,612	4,44,172	69,859	5,14,031	4,03,581	4,03,581	4,65,013
<b>PROJECTOR</b>											
	15.00%	14,70,394	4,140	-	14,74,534	9,12,533	83,732	9,96,264	4,78,270	4,78,270	5,57,861
<b>VEHICLES</b>											
	15.00%	49,52,207	2,013	-	49,54,220	23,51,617	3,90,114	27,41,731	22,12,489	22,12,489	26,00,590
<b>TOTAL :</b>		<b>1041,131,379</b>	<b>127,82,368</b>	-	<b>1052,787,729</b>	<b>778,823,757</b>	<b>400,55,773</b>	<b>8188,79,529</b>	<b>23,39,08,195</b>	<b>23,39,08,195</b>	<b>2623,07,622</b>
PREVIOUS YEAR (2022-23) TOTAL:		<b>1030,492,546</b>	<b>106,38,832</b>	-	<b>1041,131,378</b>	<b>733,033,541</b>	<b>457,90,215</b>	<b>7788,23,757</b>	<b>26,23,07,621</b>	<b>26,23,07,621</b>	<b>2974,59,005</b>





**FORM OF FINANCIAL STATEMENTS (NON-PROFIT ORGANISATION)  
INDO GERMAN TOOL ROOM, AHMEDABAD  
SCHEDULES FORMING PART OF BALANCE SHEET AS AT 31ST MARCH 2024**

**SCHEDULE- 5 : CURRENT ASSETS, LOANS, ADVANCES, ETC.**

**(Amount Rs.)**

Particulars	Current Year as on 31.03.2024		Previous Year as on 31.03.2023	
<b>A. CURRENT ASSETS</b>				
<b>1. Inventories :</b>				
a) Stores, Spares & Consumables	11,18,149		13,06,214	
b) Raw materials	15,50,873		14,27,456	
c) Stock-in-trade				
Finished goods	50,77,328		78,77,328	
Work-in-Progress	1,15,50,000		64,85,000	
<b>TOTAL</b>		<b>192,96,350</b>		<b>170,95,998</b>
<b>2. Sundry Debtors :</b>				
a) Unsecured Considered Goods :				
I) Debits out standing for a period up to 1yr.	848,11,640		7,84,10,553	
II) Others	12,35,31,705		11,91,59,517	
b) Unsecured Considered doubtful :				
<b>TOTAL</b>		<b>2083,43,345</b>		<b>1974,50,070</b>
<b>3. Cash Balance in hand (Including Cheques/drafts and Imprest</b>				
Cash on hand	17,630		4,683	
<b>TOTAL</b>		<b>17,630</b>		<b>4,683</b>
<b>4. Bank Balances :</b>				
a) <b>With Scheduled banks :</b>				
Standard Chartered Grindlays Banks Ltd.	6,703		6,703	
State Bank of India C/A Vatva BR.	1,25,45,172		126,94,545	
Punjab National Bank - Current A/c. - 13672	16,35,133		38,66,890	
AXIS Bank Ltd. - Current A/c. - 4268	80,04,796		82,46,949	
UTI Bank Ltd. - Grant in Aid	32,051		32,051	
AXIS Bank Ltd. - Statutory A/c.	69,303		1,61,665	
Accured Interest on Fixed Deposit	1,50,69,578		141,63,540	
Fixed Deposit with SBI Vatva BR.	3,40,00,000		140,00,000	
Fixed Deposit with PNB	9,79,00,000		1054,00,000	
Unauthorised Debit Money - PNB-S/B A/c.	70,000		70,000	
UTI Bank Ltd. - F.D. A/c.	-		200,00,000	
<b>On Savings Accounts :</b>				
State Bank of India S. B. A/c.	1,419		1,419	
		<b>1693,34,155</b>		<b>1786,43,762</b>
<b>TOTAL (A)</b>		<b>39,69,91,480</b>		<b>39,31,94,513</b>





**FORM OF FINANCIAL STATEMENTS (NON-PROFIT ORGANISATION)**  
**INDO GERMAN TOOL ROOM, AHMEDABAD**  
**SCHEDULES FORMING PART OF BALANCE SHEET AS AT 31ST MARCH 2024**

Particulars	Current Year as on 31.03.2024	Previous Year as on 31.03.2023
<b>B. LOANS, ADVANCES AND OTHER ASSETS</b>		
<b>1. Loans, Advances and Deposits</b>		
a) Staff		
b) Other entries engaged in activities / objectives similar to that of the Entity		
c) Other (Specify) :		
Deposit - Jaypath Industrial Gases	1,44,000	1,13,000
Deposit - Vadilal Chemcial Ltd.	-	20,000
Deposit with Bhartiben M Mistry	56,000	56,000
Deposit with Kargwal Develos Pvt Ltd -Umbergaon	50,000	50,000
Deposit with Torrent Power Ltd., Ahmedabad	9,16,890	9,16,890
Deposit with Unique Retrades pvt. Ltd. Diesel	6000	6000
Deposit with Gujarat Acytiline, Ahmedabad	3,750	3,750
Deposit with Devshi Ranmalbhai Odedara - Junagadh	45,000	45,000
<b>TOTAL</b>	<b>12,21,640</b>	<b>12,10,640</b>
<b>2. Advances and other amounts recoverable in case or in kind or for value</b>		
a) On Capital Accounts -Assets		
b) Prepayments :		
Advance To JD Desai -postage	-	2,000
Advance For Newspaper- Dharmendra Jani	1,500	1,500
Advance For Petty Cash	10,000	10,000
Advance For Vehicle- Dharmendra Jani	2,000	2,000
Advance To Staff - Vadaj	5,000	5,000
Advance To Staff - LTC	28000	-
Advance To Jigar Maheshbhai Desai - Billimora Cent	5,000	5,000
Advance To Kaushik Kathiriyia - Bilimora Centre	5,000	5,000
Advance To Mr.T. Balaji - Sanand	-	10,000
Advance To Other Tool Room- Vibrant Gujarat	8,30,016	8,30,016
Advance To Other Tool Room-IIM Exps	6,74,547	6,74,547
Advance To Rajkot Get	3,560	3,560
Advance To Samir Patel - Umargaon Centre	5,000	5,000
Advance To Shashikant Solanki - General Maintenance	-	5,000
Advance To Staff (Postage)	1500	-
Advance To Staff Advance With - Air India	29,000	29,000
Advance With Dept. Of Telecommunication	30,460	30,460
Advance With MTNL-New Delhi	2,82,851	2,82,851
Advance With Telephone Department	45,742	45,742
Advance With Torrent Power Ltd.+ GEB	1,94,207	-
Advance To Other Tool Room- Vibrant Gujarat - 2024	23,04,200	-
Advances To CPWD	2598,77,429	2157,74,879
Emd- Enterpreneurship, Gandhinagar	50,000	50,000
Emd- Gujarat Urban Livelihood Mission, Gandhinagar	50,000	50,000
Excise Duty - Pla Order	10,00,000	10,00,000
Advance To Mahendra Parmar - Bhavnagar EC	-	10,000
Security Deposit - GEB - Bhavnagar	11,53,897	11,53,897
Security Deposit - GEB - Sanand	11,26,018	-
Mr. Gaurang Narendrabhai Joshi -Bilimora-Rent Deposit	75,000	75,000
<b>TOTAL</b>	<b>26,77,89,927</b>	<b>22,00,60,452</b>
<b>3. Income Accured :</b>		
<b>4. Claims Receivable</b>		
TDS (23-24)	25,93,964	-
TDS (21-22)	-	30,69,667
TDS (19-20)	-	60,49,892
TDS (15-16)	8,39,580	8,39,580
TDS (14-15)	13,80,066	13,80,066
TDS (13-14)	10,54,731	10,54,731
TDS (22-23)	35,92,472	35,92,472
GST Receivable	60,68,203	81,83,352
	<b>1,55,29,016</b>	<b>2,41,69,760</b>
<b>TOTAL (B)</b>	<b>28,45,40,584</b>	<b>24,54,40,852</b>
<b>TOTAL (A + B)</b>	<b>68,15,32,063</b>	<b>63,86,35,365</b>

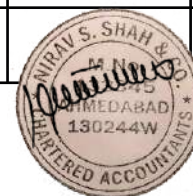



FORM OF FINANCIAL STATEMENTS (NON-PROFIT ORGANISATION)  
INDO GERMAN TOOL ROOM, AHMEDABAD  
SCHEDULES FORMING PART OF INCOME & EXPENDITURE  
FOR THE YEAR ENDED 31ST MARCH, 2024

## SCHEDULE- 6 : INCOME FROM SALES / SERVICE

(Amount Rs.)

Particulars	Current Year as on 31.03.2024	Previous Year as on 31.03.2023
<b>1. Income from Sales :</b>		
a) Sale of Finished Goods	111,78,433	122,99,531
b) Job Work & Job Work with Materials	49,45,676	55,87,345
c) Sale of Scrap	7,06,597	3,33,015
<b>2. Income from Services :</b>		
a) Professional / Consultancy Services	11,78,020	18,91,757
<b>TOTAL</b>	<b>1,80,08,726</b>	<b>2,01,11,648</b>

## SCHEDULE- 7 : GRANTS AND SUBSIDIES

Particulars	Current Year as on 31.03.2024	Previous Year as on 31.03.2023
<b>(Grants and Subsidies Received)</b>		
1) Central Government (Received Grant in Aid)	-	-
2) State Government (s)	-	-
3) Government Agencies	-	-
4) Institutions / Welfare Bodies	-	-
5) International Organizations	-	-
6) Others (Specify)		
Grant in Aid received in kind from Govt. of Federal Republic of Germany appropriated as Recurring Grant	-	-
<b>TOTAL</b>	<b>-</b>	<b>-</b>





**FORM OF FINANCIAL STATEMENTS (NON-PROFIT ORGANISATION)  
INDO GERMAN TOOL ROOM, AHMEDABAD  
SCHEDULES FORMING PART OF INCOME & EXPENDITURE  
FOR THE YEAR ENDED 31ST MARCH 2024**

**SCHEDULE- 8 FEES SUBSCRIPTIONS**

**(Amount Rs.)**

Particulars	Current Year as on 31.03.2024	Previous Year as on 31.03.2023
<b>1) Reimbursement From Govt. of India</b>		
SC Fees	302,36,650	204,32,470
ST Fees	215,45,600	177,63,600
<b>2) Annual Fees / Subscription</b>		
Long Term & Short Term Training Courses	774,84,508	692,95,574
<b>3) Seminar / Program Fees</b>	-	-
<b>4) Others (Specify)</b>		
Sale of Prospectus	29,800	30,300
Hostel Establishment Fees	34,39,055	29,67,204
Training Fees (Miscellaneous Fees)	5,54,528	2,79,102
<b>TOTAL</b>	<b>13,32,90,141</b>	<b>11,07,68,250</b>
Note : Accounting Policies towards each item are to be disclosed		

**SCHEDULE- 9 INTEREST EARNED**

**(Amount Rs.)**

Particulars	Current Year as on 31.03.2024	Previous Year as on 31.03.2023
<b>1) On Term Deposits :</b>		
a) With Scheduled Banks	88,87,205	95,12,463
<b>2) On Saving Accounts :</b>		
a) With Scheduled Banks	-	-
<b>3) On Loans :</b>	-	-
<b>4) Interest on Debtors and other Receivables :</b>		
b) Security Deposit - AEC + GEB	2,15,786	38,968
<b>TOTAL</b>	<b>91,02,991</b>	<b>95,51,431</b>
Note : Tax Deducted at source to be indicated.		





FORM OF FINANCIAL STATEMENTS (NON-PROFIT ORGANISATION)  
INDO GERMAN TOOL ROOM, AHMEDABAD  
SCHEDULES FORMING PART OF INCOME & EXPENDITURE  
FOR THE YEAR ENDED 31ST MARCH 2024

## SCHEDULE- 10 OTHER INCOME

(Amount Rs.)

Particulars	Current Year as on 31.03.2024	Previous Year as on 31.03.2023
<b>1) Profit on Sale/Disposal of Assets :</b>		
a) Owned Assets		
Profit on Sale of Car	-	-
b) Assets acquired out of grants, or received free of cost	-	-
<b>2) Export Incentives realised</b>	-	-
<b>3) Fees for Miscellaneous Service</b>	-	-
<b>4) Miscellaneous Income</b>		
Electricity Charges (Recovery Account)	16,434	20,659
Licence Fees (House Rent Recoveries)	95,641	94,543
Misc. Receipts (others)	5,491	12,19,136
Water Charges (Recovery Account)	720	710
Rate Difference	79,080	1,80,037
Interest on Income Tax Refund	8,21,258	1,44,173
<b>TOTAL</b>	<b>10,18,624</b>	<b>16,59,258</b>

## SCHEDULE- 11 INCREASE / (DECREASE) IN STOCK OF FINISHED GOODS & WORK IN PROGRESS

Particulars	Current Year as on 31.03.2024	Previous Year as on 31.03.2023
<b>a) Closing Stock</b>		
Finished Goods	50,77,328	78,77,328
Work in Progress	115,50,000	64,85,000
<b>TOTAL (a)</b>	<b>166,27,328</b>	<b>143,62,328</b>
<b>b) Less : Opening Stock</b>		
Finished Goods	78,77,328	78,77,328
Work in Progress	64,85,000	62,76,000
<b>TOTAL (b)</b>	<b>143,62,328</b>	<b>141,53,328</b>
<b>NET INCREASE / (DECREASE) (a-b)</b>	<b>22,65,000</b>	<b>2,09,000</b>







**FORM OF FINANCIAL STATEMENTS (NON-PROFIT ORGANISATION)  
INDO GERMAN TOOL ROOM, AHMEDABAD  
SCHEDULES FORMING PART OF INCOME & EXPENDITURE  
FOR THE YEAR ENDED 31ST MARCH 2024**

**SCHEDULE- 12 ESTABLISHMENT EXPENSES**

**(Amount Rs.)**

Particulars	Current Year as on 31.03.2024	Previous Year as on 31.03.2023
<b>a) Salaries and Wages :</b>		
Salaries and Wages	911,11,253	897,77,560
Wages to Casual Workers	73,12,119	60,10,596
Stipend to Trainees	9,31,758	16,51,065
<b>b) Allowance &amp; Bonus</b>		
Staff Medical Expenses	1,16,910	-
Children Education Allowance	9,99,000	10,41,000
<b>c) Contribution to Provident Fund (Specify)</b>		
C.P.F. Contribution by Employer	96,91,919	93,78,740
<b>d) Contribution to Other Fund (Specify)</b>		
E.S.I. Contribution by Employer	12,190	36,710
<b>e) Staff Welfare Expense</b>		
Gujarat Labour Welfare Fund	5,004	5,004
LTC Exp.	73,500	1,67,668
<b>f) Contribution to Group Gratuity Fund (LIC)</b>		
Group Gratuity Exp.	34,00,000	34,56,581
<b>g) Provison for Encashment of Leave</b>		
Leave Encashment Provision	25,00,000	30,00,000
<b>h) Others (Specify)</b>		
Security Service Charge	39,10,595	36,86,675
<b>TOTAL</b>	<b>12,00,64,248</b>	<b>11,82,11,599</b>





**FORM OF FINANCIAL STATEMENTS (NON-PROFIT ORGANISATION)  
INDO GERMAN TOOL ROOM, AHMEDABAD  
SCHEDULES FORMING PART OF INCOME & EXPENDITURE  
FOR THE YEAR ENDED 31ST MARCH 2024**

**SCHEDULE- 13 OTHER ADMINISTRATIVE EXPENSES, ETC.**

**(Amount Rs.)**

Particulars	Current Year as on 31.03.2024	Previous Year as on 31.03.2023
<b>a) Purchases / Consumption :</b> <b>(Raw Materials &amp; Consumable Stores)</b>		
Raw Material and Consumable, Store & Parts (Net)	44,64,818	63,00,062
Testing Charges	35,612	55,141
<b>b) Labour and processing expenses :</b>		
Labour & Processing Charges	6,86,262	6,52,065
<b>c) Electricity and Power</b>		
Electricity Exp.	64,96,991	64,66,149
<b>d) Water Charges :</b>	72,874	63,722
<b>e) Insurance</b>		
Insurance Exp.	2,67,009	3,21,931
<b>f) Repairs and Maintenance :</b>		
Repairs & Maintenance,- Machineries	77,072	80,785
Computer Maintenance Charges	86,457	1,37,232
Repairs, Replacement & Maintenance of Buildings	4,54,272	6,80,398
Electric Repairing Exp.	11,317	59,172
<b>g) Rent, Rates and Taxes :</b>		
Office Rent (Rajkot + Vadaj)	10,57,208	10,04,240
Municipal Tax	5,64,565	4,79,811
<b>h) Vehicles Running and Maintenance :</b>		
Repair & Maintenance of Car	92,472	63,435
<b>l) Postage, Telephone and Communication Charges :</b>		
Postage & Telegram Exp.	36,035	46,063
Telephone Exp.	48,071	48,256
<b>j) Printing and Stationery :</b>		
Printing & Stationery Exp.	3,02,479	3,38,271
Fax & Xerox Exp.	55,392	39,366
<b>k) Travelling and Conveyance Expenses :</b>		
Staff - Travelling Exp.	3,72,764	5,63,393
Conveyance Exp.	8,160	12,779
<b>l) Expenses on Seminar / Workshop :</b>		
Seminar Cum Exhibition	-	-
<b>m) Subscription Expenses :</b>		
Newspaper & Periodicals	-	-
<b>n) Surveillance / ISO Audit Fees :</b>	36,285	30,750





(Amount Rs.)

Particulars	Current Year as on 31.03.2024	Previous Year as on 31.03.2023
<b>o) Auditors Remuneration :</b>	25,000	25,000
<b>p) Professional &amp; Legal Charges :</b>	11,99,679	12,15,597
<b>q) Freight &amp; Forwarding Expenses :</b>	15,396	27,360
<b>r) Advertisement &amp; Publicity :</b> Advertisement Exp.	76,487	6,84,933
<b>s) Others :</b>		
Expenditure on Training Material	2,40,491	2,20,982
Firm Prof. Tax	2,600	2,500
GIDC Revenue charges	93,760	82,608
IGTR Rajkot Exp.	11,22,245	13,47,378
IGTR - Sub Centre Bilimore Exps	5,81,042	5,88,960
IGTR - Sub Centre Umargaon Exps	8,45,799	8,18,064
IGTR - Sub Centre Vadaj Exps	2,43,529	1,55,645
IGTR - Sub Centre Bhavnagar Exps	46,47,827	53,33,457
IGTR - Sub Centre Sanand Exps	50,15,623	48,69,425
IGTR - Sub Centre Junagadh	8,87,251	6,30,712
Internet Exp.	76,733	65,500
Miscellaneous Exp.	14,808	25,500
Office Exp.	68,399	1,10,573
Repayment of Caution Money	3,21,100	5,96,400
Staff Welfare Exp.	1,39,780	1,29,670
STC / MTC (Sponsored Course) Exp.	53,65,780	28,49,540
Training & Development Exp.	68,990	3,81,057
Transportation Charges	2,13,243	2,00,316
Vibrant Gujarat 2024 Exp	1,76,134	-
<b>Total</b>	<b>3,66,67,810</b>	<b>3,78,04,198</b>

**SCHEDULE- 14 FINANCE CHARGES**

(Amount Rs.)

Particulars	Current Year as on 31.03.2024	Previous Year as on 31.03.2023
<b>a) On Fixed Loans</b>		
<b>b) On Other Loans (including Bank Charges)</b> Bank Charges	13,436	11,087
<b>c) Others (Specify)</b>		
<b>Total</b>	<b>13,436</b>	<b>11,087</b>





**FORM OF FINANCIAL STATEMENTS (NON-PROFIT ORGANISATION)  
INDO GERMAN TOOL ROOM, AHMEDABAD  
RECEIPTS AND PAYMENTS FOR THE YEAR ENDED 31.03.2024**

RECEIPTS	Current Year as on 31.03.2024	Previous Year as on 31.03.2023	PAYMENTS	Current Year as on 31.03.2024	Previous Year as on 31.03.2023
<b>I Opening Balances</b>					
a) Cash in Hand	4,683	7,903	<b>I Expenses</b>	266,02,544	263,37,978
b) Bank Balances			a) Establishment Expenses (Corresponding to Schedule - 11)		
I) In Current A/c	250,08,802	857,08,560	b) Administrative Expenses (Corresponding to Schedule - 12)	150,94,633	167,30,637
II) In Saving A/c	1,419	1,419	c) Material Purchased	-	-
<b>II Grants Received</b>			<b>II Expenditure on fixed Asset &amp; Capital work in progress</b>		
a) From Government of India	-	-	a) Purchased of Fixed Asset	1,99,440	1,00,755
b) From State Government	-	-	<b>III Finance Charges (Interest)</b>		
c) From other sources (details) (Grants for capital & Revenue exp. To be shown seperately	-	-		-	-
<b>III Interest Received</b>			<b>IV Other Payments (Specify)</b>		
a) On Bank Deposits	34,45,397	13,99,104	(Increase) / Decrease in Statutory Liability	94,16,804	690,96,213
b) Loans, Advances etc.	-	-	Increase / (Decrease) in Sundry Creditors	398,90,148	498,98,163
<b>IV Other Income (Specify)</b>			Increase / (Decrease) in Other Current Liabilities & Provisions	775,44,545	815,01,185
a) Long Term & Short Term Training Courses	259,44,559	265,69,655	Increase / (Decrease) in Other loans, Adv, Deposits	239,22,640	761,68,613
b) Sale of Prospectus	29,800	30,300	Increase / (Decrease) in Loans & Liabilities	(418,16,000)	(22,75,698)
c) Rate Difference	95,092	28,366	<b>Non Cash Items</b>		
d) Misc. Receipts (others)	5,47,004	14,79,161	<b>V Closing Balances</b>		
e) Hostel Charges	34,74,055	29,45,204	a) Cash in Hand	17,629	4,683
f) Tender Fees Received	4,000	500	b) Bank Balances		
g) Interest on Income Tax Refund	8,21,258	1,44,173	I) In Current A/c	222,93,158	250,08,802
h) Housing LIC Fees Recovery	-	21,000	II) In Saving A/c	1,419	1,419
<b>V Amount Borrowed</b>			<b>VI Any Other Receipts (Give Details)</b>		
(Increase) / Decrease in Debtors	1137,90,891	719,00,179			
<b>TOTAL</b>	<b>17,31,66,960</b>	<b>19,02,35,524</b>	<b>TOTAL</b>	<b>17,31,66,960</b>	<b>19,02,35,524</b>





INDO GERMAN TOOL ROOM  
AHMEDABAD

SCHEDULE 15:

NOTES FORMING PART OF ACCOUNTS AS AT 31/03/2024:

SIGNIFICANT ACCOUNTING POLICIES

1. GENERAL

The accounts are prepared on the basis of the historical cost convention and on the accounting principles of going concern.

2. REVENUE RECOGNITION

Sales, Job Work Income and Fixed Deposit Interest are accounted on accrual basis. Sales are net of Central Excise, VAT and Central Sales Tax. Training fees (including deposits) and related expenses are accounted on cash basis.

3. GRANT IN AID

Non Recurring grants are shown under Corpus / Capital fund / Earmarked Fund. As required by Accounting Standard-12 issued by the Institute of Chartered Accountants of India for treatment of Government Grant, the Tool Room has credited the grant in nature of promoters contribution that is non recurring grant received from Government of India to Capital / Corpus fund. The unit has not received any recurring grant during the year.

4. FIXED ASSETS

Fixed assets are stated at cost of acquisition inclusive of freight, duties and taxes (Excluding Goods and Service Tax ) and other incidental expenses related to acquisition. Fixed assets are capitalized from the date of accounting of the same in books of accounts.

5. DEPRECIATION

Depreciation on Fixed Assets has been provided on written down value method at the rates approved by as per Income Tax Act, 1961. Addition on assets during the year is provided on the basis of Income Tax Act, 1961. rate the asset is put to use. Also, during the year the institution has changed the method of depreciation from the rates prescribed in the Companies Act, 1956 to the rates prescribed in th Income Tax Act, 1961 and no retrospective effect has been given in the books of accounts.

6. INVENTORIES

Inventories are valued at cost. No provision is made in accounts for obsolescence. The details and bifurcation of the inventory is provided by the management and we have relied upon the same being a technical matter. The details of inventories as certified by the management are as under:



Sr. No.	Particulars	Amount Rs.
1	Raw-Material	15,50,873.00
2	Consumable Tools & Spares	11,18,149.00
3	Work in Progress	1,15,50,000.00
4	Finished Goods	50,77,328.00
	<b>Total-----&gt;</b>	<b>1,92,96,350.00</b>





**7. CHANGE IN FINANCIAL REPRESENTATION**

Previous year figures have been regrouped wherever necessary.

**8. RETIREMENT BENEFITS**

The Tool Room has constituted a Gratuity-cum-Life Assurance Fund and Superannuation Fund Scheme for the employees and amount of premium has been charged to Profit & Loss Account. Hence no separate provision is made in the accounts for actual liabilities towards gratuity, as per Certificate received from LIC of India Balance of Group Gratuity Fund as on 31/03/2024 as per details below:

Particulars	Amount Rs.
<b>Opening Balance As 01/04/2023</b>	<b>75,12,838/-</b>
<b>Add : Amount Credited towards Fund</b>	<b>33,91,775/-</b>
<b>Less: Amount Paid as Claim</b>	<b>50,48,068/-</b>
<b>Less: Mortality Charges &amp; Admin Charges</b>	<b>1,76,865/-</b>
<b>Add: Interest credited for the Year</b>	<b>4,38,308/-</b>
<b>Closing Balance As on 31/03/2024</b>	<b>61,17,988/-</b>

- **PF & ESI Contribution:** Contribution towards Provident Fund and Employee State Insurance has been accounted for on actual basis.
- 9. Goods and Service Tax receivable is taken as per electronic credit ledger.
- 10. The balances of Sundry Debtors, Sundry Creditors, and Advances are subject to confirmation.
- 11. The Closing stock and cash on hand are subject to physical verification, & valued and certified by management.

As our report of even date

**For, Nirav S. Shah & Co  
Chartered Accountants**

**(Nirav S. Shah)  
Partner**

**Membership No.: 133345  
Firm Registration No.: 0130244W  
UDIN : 24133345BKQCXC6516**

**Place: Ahmedabad  
Date : 10/08/2024**





**COMPUTER LAB**



**Work Display**



**CNC SIMULATION LAB**



